



**5**  
YEAR

SATISFACTION  
GUARANTEE

model  
**683**

**WHOLE ROOM CIRCULATOR  
USE & CARE GUIDE**

MANUAL DE USO Y CUIDADO DEL  
CIRCULADOR DE AIRE PARA TODA  
LA HABITACIÓN

**READ AND SAVE  
THESE INSTRUCTIONS**

LEER Y GUARDAR ESTAS  
INSTRUCCIONES

[vornado.com](http://vornado.com)

We expect this  
product to be  
perfect.

If it is not, we  
will make it  
right.

vornado.com  
800-234-0604  
help@vornado.com

# CONTENTS

Product Support.....	4	Cleaning .....	7
Features .....	5	Troubleshooting .....	9
Getting Started.....	6	Warranty.....	10

Español p. 11

# PRODUCT SUPPORT

For Model 683

## READ AND SAVE ALL IMPORTANT SAFETY INSTRUCTIONS

The Important Safety Instructions included with this product contain important information for multiple Vornado products. Specific instructions are included for varied product types. Refer to the list below for product types that pertain to your specific model. **Unless otherwise noted, all non-specified content is considered important information for all Vornado models and should be referred to regardless of model.** See [www.vornado.com](http://www.vornado.com) to view, download and print the most current version of these instructions.

### MODEL 683 PRODUCT TYPE(S):

- Floor Unit
- Product with Removable Grille
- Polarized Plug Unit
- Fused Plug (Overload Protection) Unit
- Safety Device Unit



**MOST CURRENT  
IMPORTANT SAFETY  
INSTRUCTIONS**



**DIGITAL USE & CARE GUIDE**

For further assistance, product support, or parts replacement, contact Vornado Consumer Service at:  
**800-234-0604 | [help@vornado.com](mailto:help@vornado.com) | [vornado.com](http://vornado.com)**

# FEATURES



**Finger Friendly Design**  
Resists curious fingers

**Removable Grille**  
For easy cleaning

**Air Inlets**  
Signature inlets and powerful motor  
to move more air

**Adjustable Height**

**Silicone Feet**  
Non-marking feet added for stability

**⚠ WARNING:** Choking Hazard. Keep small parts like silicone feet away from children and pets.

## Controls

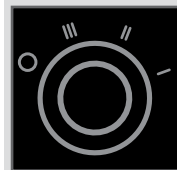

Off (O)  
High (III)  
Medium (II)  
Low (I)

# GETTING STARTED

Stand Assembly & Adjustment No tools required.

## STAND ASSEMBLY

1. Insert power cord (A) into the top of Pole and pull through the bottom.
2. Push the Circulator Head into the Pole. Push until the Lock Release Button (B) snaps through the Hole (C).
3. Remove the Fastening Nut (D) secured on the underside of the base. Rotate Fastening Nut counter-clockwise to remove.
4. Assemble Legs onto the base of Pole by pushing each Leg onto the grooves (E). Replace Fastening Nut (D) by rotating clockwise to secure all the Legs in place.

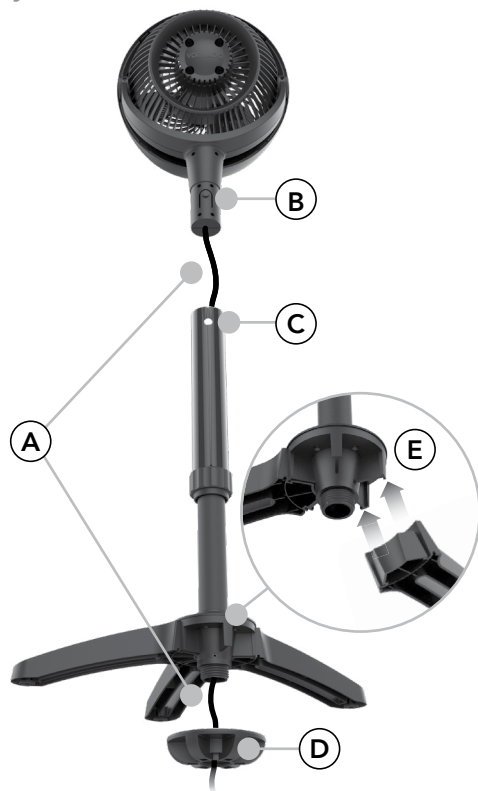

## HEIGHT ADJUSTMENT (32 - 38 INCHES)

1. Support the Circulator Head (A) with one hand. Use your other hand to loosen the Adjustment Collar (B) by gently rotating it counter-clockwise.
2. Slowly raise or lower the Pole to the desired height and secure into position by rotating the Adjustment Collar clockwise until tight.

**Note:** Before adjusting the height or rotating the head, check that the power cord is not tangled and able to move freely.

After adjusting height, ensure that the Adjustment Collar is fully tightened and engaged to ensure Circulator Head does not rotate and bind power cord.

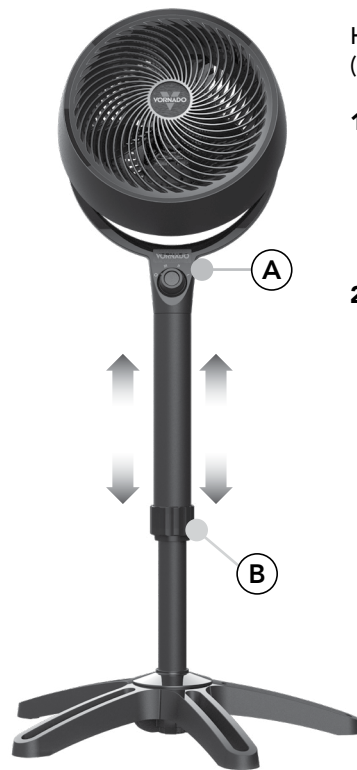

# CLEANING

Grille Removal Screwdriver required. 

**⚠️WARNING:** To reduce the risk of electrical shock and injury to persons, unplug the circulator before removing grille.

1. Remove the 3 screws located in between the ribs of the inlet grille at roughly 10, 2, and 6 o'clock positions. Screw locations are also indicated with an arrow\* (→) on the circulator. **Do Not remove the 2 screws on the pivot arms.** Release the Front Grille Clips located at the 1, 5, 7 and 11 o'clock positions.

2. Dust or wash Front Grille with a mild dish-washing soap. Do not place grille in the dishwasher. The excessive heat can distort the plastic.

3. To reattach - align the Front Grille Clips with the holes and firmly snap each clip back into place. Replace all the screws.



Use the brush attachment on your household vacuum cleaner to vacuum any accumulated dust off the Front Grille and Air Inlets.

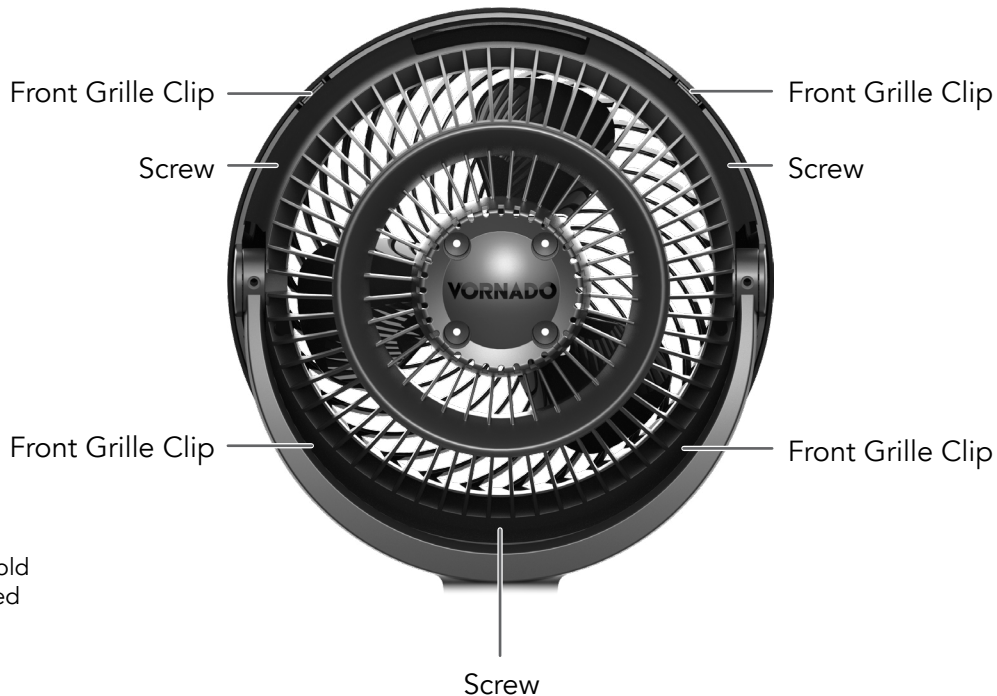

# CLEANING

Blade Removal Pliers recommended. 

**⚠️WARNING:** To reduce the risk of electrical shock and injury to persons, unplug the circulator before removing blade.

1. First, remove the nut from the shaft by turning the nut **clockwise** to loosen. Pull the blade straight out from the shaft.
2. Wipe the Blade with a damp cloth. If your circulator is used in a greasy environment, such as a kitchen, mild soap or a common household cleaner may be necessary. Do not use solvents. Do not place blade in the dishwasher. The excessive heat can distort the plastic.
3. To reattach - be certain the flat side of the shaft aligns directly with the corresponding flat side on the blade's socket. Push the blade all the way on the shaft until it bottoms out. **Do not use a hammer as this could result in bearing damage.** Reinstall nut.

Remove Nut  
**Clockwise**



# TROUBLESHOOTING

## Problem

## Possible Cause and Solution

Unit fails to power on.

Unit is not plugged in. Plug Power Cord into electrical outlet.

Ensure unit fan speed setting is selected.

Unit is damaged or in need of repair. Cease usage and unplug. Contact Consumer Service for assistance.

Fuse needs to be replaced. See IMPORTANT SAFETY INSTRUCTIONS booklet for how to replace the fuse or contact Consumer Service.

The outlet is worn or damaged. Try another outlet or contact a qualified electrician.

Unit is not producing sufficient amount of air.

Ensure unit is set to highest setting for maximum air circulation.

Airflow is blocked. Remove obstruction.

Adjust direction of airflow toward the user.

GFCI has tripped.

Under certain conditions, it is possible for a reset GFCI (Ground Fault Circuit Interrupter) outlet to trip when the user is changing speeds on a Vornado circulator. In this event, change to an outlet that is not connected to a GFCI device. It could also indicate a weak or defective GFCI outlet. Contact a qualified electrician to check the GFCI outlet.

# WARRANTY

5 Year Satisfaction Guaranteed

We're Here To Help

800.234.0604 | [vornado.com](http://vornado.com) | [help@vornado.com](mailto:help@vornado.com)

---

Vornado Air LLC ("Vornado") warrants to the original consumer or purchaser this Vornado® Circulator ("Product") is free from defects in material or workmanship for a period of five (5) years from the date of acquisition. If any such defect is discovered within the warranty period, Vornado, at its discretion, will repair or replace the Product at no cost.

For warranty service: Call 1-800-234-0604 or email [help@vornado.com](mailto:help@vornado.com) to obtain a Return Authorization ("RA"). Please have or include your Product's model number and serial number, as well as your name, address, city, state, zip code, e-mail, and phone number when contacting Vornado for warranty service. To file a contactless warranty claim, visit [vornado.com/contact-us](http://vornado.com/contact-us).

This warranty does not apply to defects resulting from abuse of the Product, modification, alteration, mishandling, improper maintenance, commercial use or repair or service of the Product by anyone other than Vornado; damages which occur in shipment or are attributed to acts of God. Improper product use, which includes using an external device that alters or converts the voltage or frequency of electricity, or shipping a Vornado product to a country not intended for use will void all warranties. Any unauthorized product modification, repair by unauthorized repair center, or use of non-approved replacement parts is not recommended and any consequences will not be covered by support services or product warranties. The product warranty will be honored only on models

that are being used in the country intended. REPAIR OR REPLACEMENT AS PROVIDED UNDER THIS WARRANTY IS THE EXCLUSIVE REMEDY OF THE CONSUMER. VORNADO SHALL NOT BE LIABLE FOR ANY INCIDENTAL OR CONSEQUENTIAL DAMAGES FOR BREACH OF ANY EXPRESS OR IMPLIED WARRANTY ON THIS PRODUCT. EXCEPT TO THE EXTENT PROHIBITED BY APPLICABLE LAW, ANY IMPLIED WARRANTY OF MERCHANTABILITY OR FITNESS FOR A PARTICULAR PURPOSE ON THIS PRODUCT IS LIMITED IN DURATION TO THE DURATION OF THIS WARRANTY. Some states do not allow the exclusion or limitation of incidental or consequential damages, or allow limitations on how long an implied warranty lasts, so the above limitations or exclusions may not apply to you. This warranty gives you specific legal rights, and you may have other rights that vary from state to state. The manufacturer assumes no responsibility for damage caused by failure to follow these instructions or improper product use. Any such actions will invalidate the product warranty.

All company names and product names are trademarks of their respective owners. © All rights reserved. All technical information, data, and instructions for the installation, connection, and operation contained in these instructions for use correspond to the latest available information at time of printing. The contents of this manual may differ slightly from the actual product. Observe any additional supplements.



Designed, engineered and supported in Andover, KS

© 2025 Vornado Air LLC Andover, KS 67002 Specifications subject to change without notice. Vornado® is a trademark owned by Vornado Air LLC.

Esperamos que  
este producto  
sea perfecto.

Si no lo es,  
ayúdenos a  
corregirlo.

vornado.com  
800-234-0604  
help@vornado.com

# CONTENIDO

Soporte del Producto .....	13	Limpieza .....	16
Características.....	14	Resolución De Problemas .....	18
Primeros Pasos.....	15	Garantía.....	19

# SOPORTE DEL PRODUCTO

Para Modelo 683

## LEA Y GUARDE TODAS LAS INSTRUCCIONES IMPORTANTES DE SEGURIDAD

Las Instrucciones importantes de seguridad incluidas con este producto contienen información relevante para múltiples productos Vornado. Se incluyen instrucciones específicas para varios tipos de productos. Consulte la lista a continuación para conocer los tipos de productos que pertenecen a su modelo específico. **A menos que se indique lo contrario, todo el contenido no especificado se considera información importante para todos los modelos Vornado y debe consultarse independientemente del modelo.** Consulte [www.vornado.com](http://www.vornado.com) para ver, descargar e imprimir la versión más reciente de estas instrucciones.

### TIPO(S) DE PRODUCTO(S) DEL MODELO 683:

- Unidad de piso
- Producto con rejillas desmontables
- Unidad con enchufe polarizado
- Unidad con enchufe con fusible (protección contra sobrecarga)
- Unidad con dispositivo de seguridad



INSTRUCCIONES  
IMPORTANTES DE  
SEGURIDAD MÁS  
ACTUALES



GUÍA DIGITAL DE USO Y  
CUIDADO

Para obtener más ayuda, soporte del producto o reemplazo de piezas, póngase en contacto con el Servicio al Consumidor de Vornado:  
**800-234-0604 | [help@vornado.com](mailto:help@vornado.com) | [vornado.com](http://vornado.com)**

# CARACTERÍSTICAS



**Diseño que Cuida los Dedos**  
Resiste dedos curiosos.

**Rejilla Removible**  
Para una limpieza sencilla.

**Entradas de Aire**  
Entradas de marca y un motor poderoso para circular el aire.

**Ajuste de Altura**

**Bases de Silicona**

Bases antideslizantes para mayor estabilidad.

**⚠️ ADVERTENCIA** - Peligro de asfixia.  
Mantenga las piezas pequeñas, como la patas de silicona, fuera del alcance de los niños y las mascotas.

## Controles

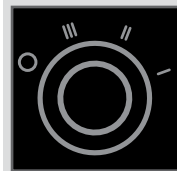

Apagado (○)  
Alto (III)  
Medio (II)  
Baja (I)

# PRIMEROS PASOS

Ensamblaje y Ajuste del Soporte No se requieren herramientas.

## ENSAMBLAJE

1. Inserte el cordón eléctrico (A) encima de la varilla y empuje hasta la base.
2. Empuje el cabezal dentro de la varilla. Empuje hasta que el botón de desbloqueo (B) se ajuste en el agujero (C).
3. Retire la tuerca de fijación (D) ubicada en la parte inferior de la base. Gire la tuerca de fijación en sentido antihorario para retirarla.
4. Ensamble las patas en la base de la varilla empujando cada pata dentro de las ranuras (E). Reemplace la tuerca de fijación (D) girando en sentido horario para asegurar todas las patas.



## AJUSTE DE ALTURA (32 - 38 PULGADAS)

1. Apoye el cabezal del circulador (A) con una mano. Use la otra mano para aflojar el cuello de ajuste (B) girando suavemente en sentido antihorario.
2. Lentamente alce o baje la varilla a la altura deseada y asegure la posición girando el cuello de ajuste en sentido horario hasta que se encuentre ajustado.

**Nota:** Antes de ajustar la altura o rotar el cabezal, verifique que el cable de energía no esté enredado y pueda moverse libremente.

Después de ajustar la altura, verifique que el anillo de ajuste quede bien asegurado y colocado para garantizar que el cabezal circular no gire y enganche el cable de energía.

# LIMPIEZA

Remoción de la Rejilla Se requiere un destornillador. 

**⚠️ ADVERTENCIA:** Para reducir el riesgo de descarga eléctrica o daños a personas, desenchufe el circulador antes de remover la rejilla.

1. Retire los 3 tornillos ubicados entre las varillas de la entrada de la rejilla en las posiciones 10, 2 y 6 del reloj. La ubicación de los tornillos también se encuentra indicada con una flecha\* (→) en el circulador. **No retire los 2 tornillos de los brazos del pivote.** Retire los clips de la rejilla frontal ubicados en las posiciones 1, 5, 7 y 11 del reloj.

2. Limpie o lave la rejilla frontal con un jabón suave para lavavajillas. No coloque ninguna de las partes en el lavavajillas. El calor excesivo puede deformar el plástico.

3. Para reubicar los clips de la rejilla frontal, se los debe alinear respecto de los agujeros y ajustar con firmeza en su lugar. Reemplace todos los tornillos.



Utilice el cepillo del aspirador para aspirar cualquier polvo acumulado en la rejilla frontal y en las entradas de aire.

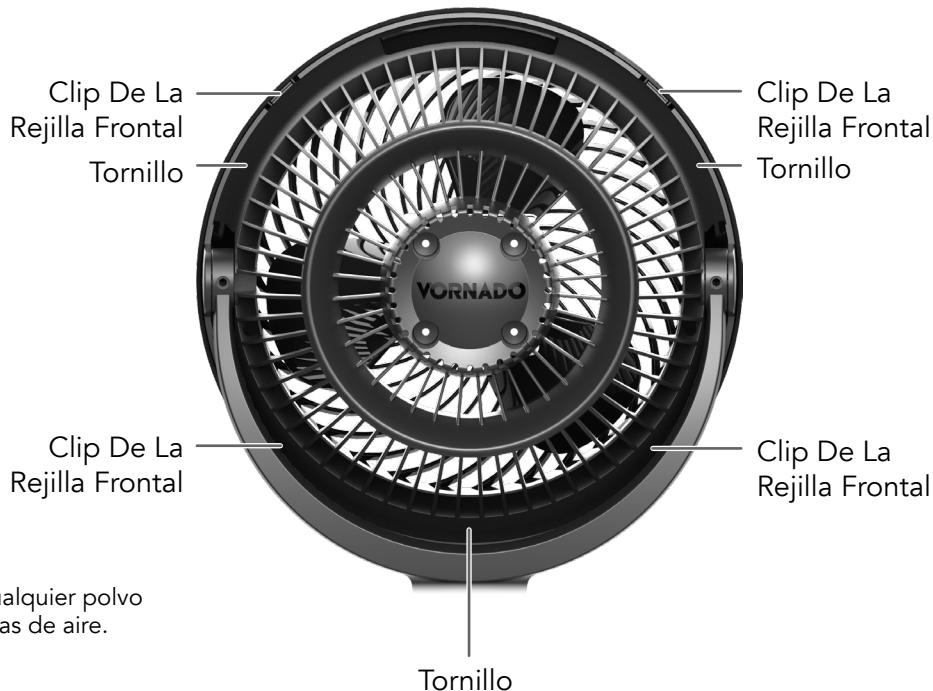

# LIMPIEZA

Remoción del Aspa Se recomienda un alicate.



**⚠️ ADVERTENCIA:** Para reducir el riesgo de descarga eléctrica o daños a personas, desenchufe el circulador antes de remover el aspa.

1. Primero, retire la tuerca de la varilla girando la tuerca en sentido **horario** para aflojarla. Retire el aspa de la varilla.
2. Limpie el aspa con un paño suave. Si el circulador se usa en un ambiente grasoso, como la cocina, puede ser necesario utilizar un jabón suave o un producto de limpieza común. No use solventes.
3. Para reubicar el aspa, asegúrese de que el lado plano de la varilla esté alineado directamente con el lado plano correspondiente en el enchufe del aspa. Empuje el aspa en la varilla hasta que llegue a la base del circulador. **No utilice un martillo, pues podría dañar el artefacto.** Vuelva a colocar la tuerca.

Remueva La  
Tuerca En  
Sentido **Horario**.



# RESOLUCIÓN DE PROBLEMAS

## Problema

## Posible Causa y Solución

El artefacto no se enciende.

La unidad no está enchufada. Enchufe el cable de alimentación en el tomacorriente eléctrico.

Asegúrese de que se haya presionado el botón de encendido.

La unidad está dañada o necesita reparación. Suspenda el uso y desenchúfela. Comuníquese con el servicio de atención al cliente para obtener asistencia.

Debe cambiarse el fusible. Consulte la sección INSTRUCCIONES DE SEGURIDAD IMPORTANTES para saber cómo cambiar el fusible o comuníquese con el servicio de atención al cliente.

El enchufe está gastado o dañado. Pruebe con otro enchufe o contacte a un electricista certificado.

El flujo de aire es débil o lento.

Asegurar la unidad está puesta en turbo (más alto) para máxima circulación de aire.

El flujo de aire está bloqueado. Quite la obstrucción.

Ajuste la dirección de la corriente de aire hacia el usuario.

El GFCI se detiene.

Bajo ciertas condiciones, es posible que un enchufe GFCI recolocado no funcione cuando el usuario cambia la velocidad del circulador Vornado. En este caso, cambie a un enchufe que no esté conectado a un artefacto GFCI. Asimismo, esto podría indicar que el enchufe GFCI se encuentra en mal estado o defectuoso. Comuníquese con un electricista certificado para que verifique el enchufe GFCI.

# GARANTÍA

Satisfacción garantizada por 5 años

Estamos Aquí Para Ayudar  
800.234.0604 | [vornado.com](http://vornado.com) | [help@vornado.com](mailto:help@vornado.com)

Vornado Air LLC ("Vornado") garantiza al consumidor o comprador original que este Circulador Vornado® ("Producto") estará libre de defectos de materiales o fabricación durante un periodo de cinco (5) años a partir de la fecha de adquisición. En caso de detectarse algún defecto de este tipo dentro del periodo de garantía, Vornado, a su discreción, reparará o reemplazará el Producto sin costo alguno.

Servicio de garantía, llame al 1-800-234-0604 o envíe un correo electrónico a [help@vornado.com](mailto:help@vornado.com) para obtener un formulario de Autorización de Devolución ("RA" por sus siglas en inglés). Cuando se comunique con Vornado por el servicio de garantía, tenga o incluya el número de modelo y número de serie del Producto, como también su nombre, dirección, ciudad, estado, código postal, e-mail, y número de teléfono. Para presentar un reclamo de garantía sin contacto, visite [vornado.com/contact-us](http://vornado.com/contact-us).

Esta garantía no se aplica a defectos generados por abuso del Producto, modificación, alteración, manipulación indebida, mantenimiento inadecuado, uso comercial o reparación o servicio del Producto por parte de una persona externa a Vornado, daños producidos durante el envío o atribuidos a hechos fortuitos. El uso inadecuado del producto, que incluye el uso de un dispositivo externo que altera o convierte el voltaje o la frecuencia de la electricidad, o el envío de un producto Vornado a un país donde su uso no está previsto invalidará todas las garantías. No se recomienda la modificación no autorizada del producto, la reparación realizada por un centro de reparaciones no autorizado, o el uso de repuestos no aprobados, y sus consecuencias no serán cubiertas por los servicios

de soporte o las garantías del producto. La garantía del producto tendrá validez solo para los modelos que se usan en el país previsto. LA REPARACIÓN O EL REEMPLAZO SEGÚN SE ESTABLECE EN VIRTUD DE ESTA GARANTÍA ES UN RECURSO EXCLUSIVO DEL CONSUMIDOR. VORNADO NO SERÁ RESPONSABLE DE LOS DAÑOS INCIDENTALES O INDIRECTOS PRODUCIDOS COMO CONSECUENCIA DEL INCUMPLIMIENTO DE UNA GARANTÍA EXPLÍCITA O IMPLÍCITA SOBRE ESTE PRODUCTO. SALVO QUE LA LEY APLICABLE LO PROHÍBA, LA VIGENCIA DE LA GARANTÍA IMPLÍCITA DE APTITUD O IDONEIDAD PARA UN FIN ESPECÍFICO DE ESTE PRODUCTO ESTARÁ LIMITADA A LA VIGENCIA DE ESTA GARANTÍA. Algunos estados no permiten la exclusión o limitación de los daños incidentales o indirectos, o limitaciones sobre la vigencia de una garantía implícita. Por ello, las limitaciones o exclusiones que se indican anteriormente pueden no aplicarse en su caso. Esta garantía le otorga derechos legales específicos, y usted puede tener otros derechos que varían entre un estado y otro. El fabricante no asume responsabilidad alguna por los daños causados por la falta de cumplimiento de estas instrucciones o el uso inadecuado del producto. Dichas acciones invalidarán la garantía del producto.

Los nombres de empresas y productos son marcas comerciales de sus respectivos propietarios. © Todos los derechos reservados. La información técnica, los datos y las instrucciones para la instalación, conexión y operación que contienen estas instrucciones de uso corresponden a la última información disponible al momento de la impresión. El contenido de este manual puede diferir ligeramente del producto real. Tenga en cuenta los suplementos adicionales.



Pensado y diseñado y respaldado en Andover, KS

© 2025 Vornado Air LLC. Andover, KS 67002 Especificaciones del producto sujetas a cambio sin previo aviso.  
Vornado® es marca registrada de Vornado Air LLC.



Vornado Air, LLC  
415 East 13th Street, Andover, Kansas 67002  
800.234.0604 | [vornado.com](http://vornado.com)