



5
YEAR
SATISFACTION
GUARANTEE

model OSC73

**OSCILLATING TOWER
CIRCULATOR USE & CARE GUIDE**

MANUAL DE USO Y CUIDADO DEL
VENTILADO TORRE OSCILANTE

**READ AND SAVE
THESE INSTRUCTIONS**

LEER Y GUARDAR ESTAS
INSTRUCCIONES

vornado.com

We expect this
product to be
perfect.

If it is not, we
will make it
right.

vornado.com
800-234-0604
help@vornado.com

CONTENTS

Product Support.....	4	Remote Control.....	10
Features	7	Cleaning	11
Getting Started.....	8	Troubleshooting	12
How to Use	9	Warranty.....	13

Español p. 14

PRODUCT SUPPORT

For Model OSC73

READ AND SAVE ALL IMPORTANT SAFETY INSTRUCTIONS

The Important Safety Instructions included with this product contain important information for multiple Vornado products. Specific instructions are included for varied product types. Refer to the list below for product types that pertain to your specific model. **Unless otherwise noted, all non-specified content is considered important information for all Vornado models and should be referred to regardless of model.** See www.vornado.com to view, download and print the most current version of these instructions.

MODEL OSC73 PRODUCT TYPE(S):

- Floor Unit
- Polarized Plug Unit
- Fused Plug (Overload Protection) Unit
- Safety Device Unit



**MOST CURRENT
IMPORTANT SAFETY
INSTRUCTIONS**



DIGITAL USE & CARE GUIDE

For further assistance, product support, or parts replacement, contact Vornado Consumer Service at:
800-234-0604 | help@vornado.com | vornado.com

FCC Compliance Statement

NOTE: This equipment has been tested and complies with Part 15 of the FCC Rules. Operation is subject to the following two conditions: (1) This device may not cause harmful interference, and (2) this device must accept any interference received, including interference that may cause undesired operation.

This equipment has been tested and found to comply with the limits for a Class B digital device, pursuant to Part 15 of the FCC Rules. These limits are designed to provide reasonable protection against harmful interference in a residential installation. This product generates, uses and can radiate radio frequency energy and, if not installed and used in accordance with the instructions, may cause harmful interference to radio communications. However, there is no guarantee that interference will not occur in a particular installation. If this product does cause harmful interference to radio or television reception, which can be determined by turning the product off and on, the user is encouraged to try to correct the interference by one or more of the following measures:

- Reorient or relocate the receiving antenna.
- Increase the separation between the equipment and the receiver.
- Connect the equipment into an outlet on a circuit different from that to which the receiver is connected.
- Contact Vornado Consumer Service or dealer or an experienced radio/TV technician for help.

Changes or modifications to this unit not expressly approved by the party responsible for compliance could void the user's authority to operate the product.

Supplier's FCC Declaration of Conformity

Unique Identifier: Vornado Model OSC73

Responsible Party: Vornado Air LLC

Mailing Address : 415 E. 13th St., Andover, KS 67002

Contact: www.vornado.com

This Product includes a remote containing a replaceable CR2032 Button Cell Battery (3V).

⚠ WARNING

- **INGESTION HAZARD:** This product contains a button cell or coin battery.
- **DEATH** or serious injury can occur if ingested.
- A swallowed button cell or coin battery can cause **Internal Chemical Burns** in as little as **2 hours**.
- **KEEP** new and used batteries **OUT OF REACH OF CHILDREN**.
- **Seek immediate medical attention** if a battery is suspected to be swallowed or inserted inside any part of the body.



- Call a local poison control center for treatment information. If you think batteries might have been swallowed or placed inside any part of the body, seek immediate medical attention. In the US call the National Poison Control Center at 1-800-222-1222 or 202-625-3333.
- Even used batteries may cause severe injury or death. New and used batteries may cause injury. Keep new and used cells (or batteries) away from children.
- Always completely secure the battery compartment. If the battery compartment does not close securely, stop using the product, remove the batteries, and keep them away from children.

- Ensure the batteries are installed correctly according to polarity (+ and -).
- Do not mix old and new batteries, different brands or types of batteries, such as alkaline, carbon-zinc, or rechargeable batteries.
- Do not force discharge, recharge, disassemble, heat above 104°F / 40°C or incinerate. Doing so may result in injury due to venting, leakage or explosion resulting in chemical burns.
- Non-rechargeable batteries are not to be recharged.
- Remove and immediately recycle or dispose of used batteries according to local regulations and keep away from children. Do NOT dispose of batteries in household trash or incinerate.
- **BATTERY DISPOSAL:** Please dispose of batteries according to the local laws and regulations of your region, and while keeping them away from children. Some batteries may be recycled and accepted for disposal at your local recycling center. **DO NOT DISPOSE OF BATTERIES IN FIRE. BATTERIES MAY EXPLODE OR LEAK.**
- Remove and immediately recycle or dispose of batteries from equipment not used for an extended period of time according to local regulations.

SAVE THESE INSTRUCTIONS

FEATURES

Remote Storage

Carry Handle

Finger Friendly Design
Resists curious fingers

Push Button Electronic
Controls

Energy-Saving Timer
1, 2, 4, 8 hour timer

Multiple Speeds
3 speed settings for
every comfort level.

Sturdy Base
For wobble free airflow

Silicone Feet
Non-marking feet added
for stability

Remote Control
Convenience at your finger tips.



⚠ WARNING: Choking Hazard. Keep small parts away from children and pets.

GETTING STARTED

Base Assembly Phillips head screwdriver required. 

 **WARNING:** Pinch hazard. Use caution when assembling.

1. Assemble the two base halves together, pressing the two halves together until flush. You should hear a slight click when fully connected.

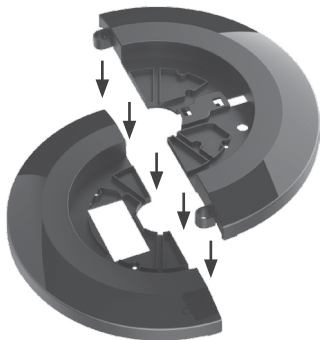

2. Feed the power cord through the center hole on the base.

3. Assemble the base to the bottom of the tower. There is an alignment pin (A) located on the bottom of the tower and an alignment recess (B) located on the base. An arrow on the bottom of the base indicates alignment recess location. To ensure correct assembly, position base onto bottom of tower with (A) and (B) aligned. See Figure A.

4. With the base in position, secure the base to the tower with the 4 Phillips screws provided. Tighten the screws securely but do not over tighten.

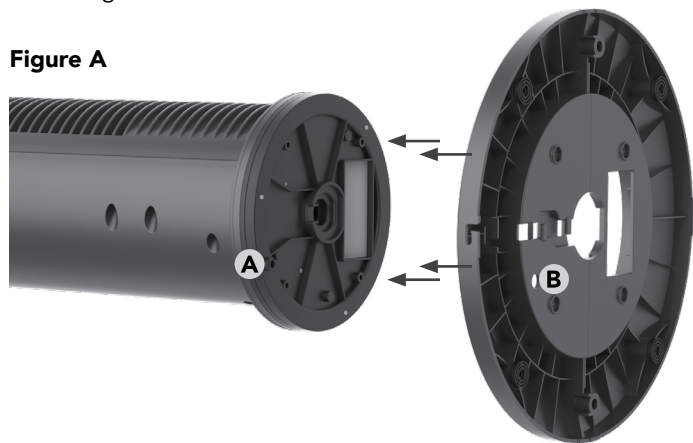

Figure A







5. Route the power cord through cord path located on bottom of base.

 **WARNING** - Choking hazard. Keep small parts, like screws, away from children and pets.

HOW TO USE

1. Push  to power on.
2. Select desired speed by pressing . Speed will cycle HIGH - MEDIUM - LOW - OFF and is indicated by the illuminated LEDs above the .

LOW (I) - MEDIUM (II) - HIGH (III)
3. The fan has an automatic timer to turn the unit OFF at intervals of 1, 2, 4 or 8 hours. To set timer, press  until the desired run time LED is illuminated. The unit will continue to run until that amount of time has expired. To cancel timer, press  until there are no LEDs illuminated.
4. Press  to turn oscillation on and off. When oscillation is turned ON, the LED above the  will be illuminated and tower will begin oscillating.

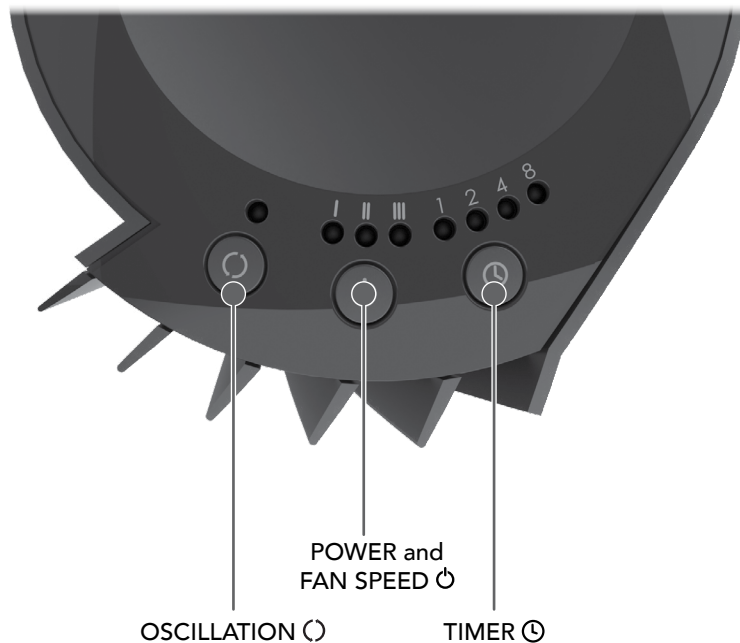

REMOTE CONTROL

Remote Functions

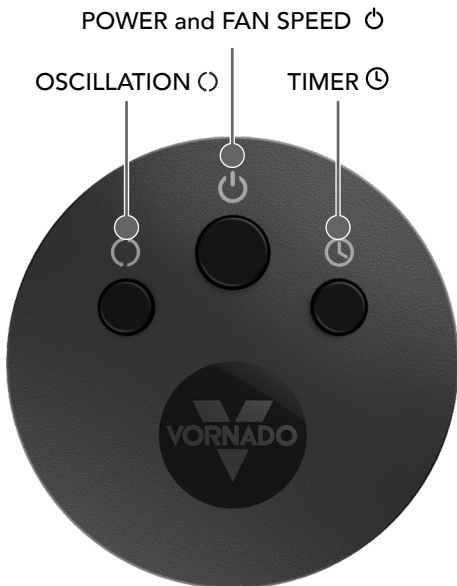

Note: The remote requires a line-of-sight path to allow for the signal to be received by the tower. Position the tower so the receiver lens (located above the gray "V") is visible from the remote control.

Battery Replacement

Your tower circulator remote includes (1) coin style CR2032 3V battery. Battery comes pre-installed. Remove battery pull tab before first use. Pre-installed battery has a one-year life expectancy (dependent on use) after pull tab has been removed from remote.

1. For battery replacement, the remote requires one coin style CR2032 3V battery. Always use the correct size and grade of battery for this product.
2. To replace battery, open battery door on the back side of the remote control (you will need to loosen the small screw on door using a #1 Phillips screwdriver). If necessary, clean the battery contacts and also those of the device prior to battery installation. Remove any plastic protection from the battery and place it in the remote with the + side facing out. Ensure the battery is installed correctly with regard to polarity. Replace the battery door and screw.

Note: Remove battery from the remote control when not in use for an extended period of time and always remove dead battery immediately and replace with fresh. Do not store dead battery in remote.

⚠ WARNING: This product contains a button battery. If swallowed, it could cause severe injury or death in just 2 hours. Seek medical attention immediately.

CLEANING

Because your tower moves a substantial amount of air, it will need regular cleaning. If service is required, return your tower to Vornado (see WARRANTY for instructions).

WARNING: To reduce the risk of electrical shock and injury to persons, unplug the tower before cleaning.

1. Unplug tower before cleaning.
2. Use the brush attachment on your household vacuum cleaner to vacuum any accumulated dust off the tower.
3. Wipe down the entire tower with a soft cloth.

Note: Do not use gasoline, thinners, solvents or other chemicals for cleaning.

TROUBLESHOOTING

Problem

Possible Cause and Solution

Unit fails to power on.

Unit is not plugged in. Plug Power Cord into electrical outlet.

Unit is damaged or in need of repair. Cease usage and unplug. Contact Consumer Service for assistance.

Plug fuse has blown. To replace the fuse, see User Servicing Instructions in the IMPORTANT SAFETY INSTRUCTIONS booklet.

The outlet is worn or damaged. Try another outlet or contact a qualified electrician.

Unit is not producing sufficient amount of air.

Air speed setting is too low. Adjust to a higher speed setting.

Airflow is blocked. Remove obstruction.

Adjust direction of airflow toward the user.

Remote Control is not working.

The battery is dead. Replace with new CR2032 3V battery. Refer to REMOTE CONTROL - Battery Replacement for instructions.

The remote requires a line-of-sight path to allow for the signal to be received by the unit. Position the unit so the receiver lens (located near the Vornado "V" logo) is visible from the remote control.

WARRANTY

5 Year Satisfaction Guaranteed

We're Here To Help

800.234.0604 | vornado.com | help@vornado.com

Vornado Air LLC ("Vornado") warrants to the original consumer or purchaser this Vornado® Circulator ("Product") is free from defects in material or workmanship for a period of five (5) years from the date of acquisition. If any such defect is discovered within the warranty period, Vornado, at its discretion, will repair or replace the Product at no cost.

For warranty service: Call 1-800-234-0604 or email help@vornado.com to obtain a Return Authorization ("RA"). Please have or include your Product's model number and serial number, as well as your name, address, city, state, zip code, e-mail, and phone number when contacting Vornado for warranty service. To file a contactless warranty claim, visit vornado.com/contact-us.

This warranty does not apply to defects resulting from abuse of the Product, modification, alteration, mishandling, improper maintenance, commercial use or repair or service of the Product by anyone other than Vornado; damages which occur in shipment or are attributed to acts of God. Improper product use, which includes using an external device that alters or converts the voltage or frequency of electricity, or shipping a Vornado product to a country not intended for use will void all warranties. Any unauthorized product modification, repair by unauthorized repair center, or use of non-approved replacement parts is not recommended and any consequences will not be covered by support services or product warranties. The product warranty will be honored only on models

that are being used in the country intended. REPAIR OR REPLACEMENT AS PROVIDED UNDER THIS WARRANTY IS THE EXCLUSIVE REMEDY OF THE CONSUMER. VORNADO SHALL NOT BE LIABLE FOR ANY INCIDENTAL OR CONSEQUENTIAL DAMAGES FOR BREACH OF ANY EXPRESS OR IMPLIED WARRANTY ON THIS PRODUCT. EXCEPT TO THE EXTENT PROHIBITED BY APPLICABLE LAW, ANY IMPLIED WARRANTY OF MERCHANTABILITY OR FITNESS FOR A PARTICULAR PURPOSE ON THIS PRODUCT IS LIMITED IN DURATION TO THE DURATION OF THIS WARRANTY. Some states do not allow the exclusion or limitation of incidental or consequential damages, or allow limitations on how long an implied warranty lasts, so the above limitations or exclusions may not apply to you. This warranty gives you specific legal rights, and you may have other rights that vary from state to state. The manufacturer assumes no responsibility for damage caused by failure to follow these instructions or improper product use. Any such actions will invalidate the product warranty.

All company names and product names are trademarks of their respective owners. © All rights reserved. All technical information, data, and instructions for the installation, connection, and operation contained in these instructions for use correspond to the latest available information at time of printing. The contents of this manual may differ slightly from the actual product. Observe any additional supplements.



Designed, engineered and supported in Andover, KS

© 2025 Vornado Air LLC Andover, KS 67002 Specifications subject to change without notice. Vornado® is a trademark owned by Vornado Air LLC.

Esperamos que
este producto
sea perfecto.

Si no lo es,
ayúdenos a
corregirlo.

vornado.com
800-234-0604
help@vornado.com

CONTENIDO

Soporte del Producto	16	Control Remoto	22
Características.....	19	Limpieza	23
Primeros Pasos.....	20	Resolución De Problemas	24
Cómo Usar	21	Garantía.....	25

SOPORTE DEL PRODUCTO

Para Modelo OSC73

LEA Y GUARDE TODAS LAS INSTRUCCIONES IMPORTANTES DE SEGURIDAD

Las Instrucciones importantes de seguridad incluidas con este producto contienen información relevante para múltiples productos Vornado. Se incluyen instrucciones específicas para varios tipos de productos. Consulte la lista a continuación para conocer los tipos de productos que pertenecen a su modelo específico. **A menos que se indique lo contrario, todo el contenido no especificado se considera información importante para todos los modelos Vornado y debe consultarse independientemente del modelo.** Consulte www.vornado.com para ver, descargar e imprimir la versión más reciente de estas instrucciones.

TIPO(S) DE PRODUCTO(S) DEL MODELO OSC73:

- Unidad de piso
- Unidad con enchufe polarizado
- Unidad con enchufe con fusible (protección contra sobrecarga)
- Unidad con dispositivo de seguridad



INSTRUCCIONES
IMPORTANTES DE
SEGURIDAD MÁS
ACTUALES



GUÍA DIGITAL DE USO Y
CUIDADO

Para obtener más ayuda, soporte del producto o reemplazo de piezas, póngase en contacto con el Servicio al Consumidor de Vornado:
800-234-0604 | help@vornado.com | vornado.com

Declaración de cumplimiento de la FCC

NOTA: Este equipo ha sido evaluado y se determinó cumple con la Parte 15 de las Reglas de la FCC. El funcionamiento está sujeto a las dos condiciones siguientes: (1) este dispositivo no puede causar interferencias perjudiciales, y (2) este dispositivo debe aceptar cualquier interferencia recibida, incluidas las interferencias que pueden causar un funcionamiento no deseado.

Este equipo ha sido evaluado y se determinó que cumple con los límites de un dispositivo digital Clase B en virtud del Apartado 15 de las Normas FCC. Estos límites están diseñados para proporcionar una protección razonable contra la interferencia nociva en una instalación residencial. Este producto genera, utiliza y puede irradiar energía de radiofrecuencia y, si no se instala y utiliza de acuerdo con las instrucciones, puede causar interferencia nociva en las comunicaciones de radio.

Sin embargo, no se garantiza que la interferencia no se producirá en una instalación particular. Si este producto causa interferencia nociva en la recepción de radio o televisión, lo que puede determinarse por el encendido y apagado del producto, se le aconseja al usuario que intente corregir la interferencia de la siguiente forma:

- Reoriente o reubique la antena de recepción.
- Aumente la distancia entre el equipo y el receptor.
- Conecte el equipo en el tomacorriente de un circuito diferente al cual está conectado el receptor.
- Póngase en contacto con el Servicio al Cliente de Vornado o consulte al distribuidor o un técnico experimentado en radio/TV para recibir ayuda.

Cambios o modificaciones a esta unidad no aprobados por la parte responsable de cumplimiento podrían anular la autoridad del usuario para operar el producto.

Declaración de conformidad de la FCC del proveedor

Identificador único: Vornado Modelo OSC73

Parte responsable: Vornado Air LLC

Dirección postal: 415 E. 13th St., Andover, KS 67002

Contacto: www.vornado.com

Este producto incluye un control remoto que contiene una pila de botón CR2032 reemplazable (3V).

⚠️ ADVERTENCIA

- **PELIGRO DE INGESTIÓN:** Este producto contiene una pila de botón o una pila moneda.
- En caso de ingestión puede producirse la **MUERTE** o lesiones graves.
- La ingestión de una pila de botón o pila moneda puede provocar **quemaduras químicas internas** en tan solo **2 horas**.
- **MANTENGA** las pilas nuevas y usadas **FUERA DEL ALCANCE de los NIÑOS**.
- **Busque atención médica inmediata** si se sospecha que se ha tragado o insertado una pila en cualquier parte del cuerpo.



- Llame a un centro local de control de intoxicaciones para obtener información sobre el tratamiento. Si cree que las pilas pueden haber sido ingeridas o colocadas dentro de cualquier parte del cuerpo, busque atención médica inmediata. En EE. UU., llame al Centro Nacional de Control de Intoxicaciones al 1-800-222-1222 o al 202-625-3333.
- Incluso las pilas usadas pueden causar lesiones graves o la muerte. Las pilas nuevas y usadas pueden causar lesiones. Mantenga las pilas (o baterías) nuevas y usadas fuera del alcance de los niños.
- Asegure siempre por completo el compartimento de las pilas. Si el compartimento de las pilas no cierra de

forma segura, deje de utilizar el producto, retire las pilas y manténgalas fuera del alcance de los niños.

- Asegúrese de que las pilas estén instaladas correctamente según la polaridad (+ y -).
- No mezcle pilas viejas y nuevas, de diferentes marcas o tipos de pilas, como alcalinas, de zinc-carbono o recargables.
- No fuerce la descarga, la recarga, el desmontaje, el calentamiento por arriba de de 104°F / 40°C ni la incineración. De lo contrario, podrían producirse lesiones debido a descargas, fugas o explosiones que provoquen quemaduras químicas.
- Las pilas no recargables no deben recargarse.
- Retire y recicle o deseche inmediatamente las pilas usadas de acuerdo con la normativa local y manténgalas fuera del alcance de los niños. NO deseche las pilas en la basura doméstica ni las incinere.
- **DESECHO DE LAS PILAS:** Deseche las pilas de acuerdo con las leyes y normas locales de su región y manténgalas fuera del alcance de los niños. Algunas pilas pueden ser recicladas y aceptadas para su desecho en un centro de reciclaje local. **NO ARROJE LAS PILAS AL FUEGO. LAS PILAS PUEDEN EXPLOTAR O TENER FUGAS.**
- Retire y recicle o deseche inmediatamente las pilas de los equipos que no se utilicen durante un período prolongado de acuerdo con la normativa local.

CONSERVE ESTAS INSTRUCCIONES

CARACTERÍSTICAS

Almacenamiento Remoto

Lleve la manija

Diseño de Protección de Dedos
Resistente a dedos curiosos

Controles Electrónicos del
Botón de Pulsación

Temporizador para Ahorrar Energía
Temporizador de 1, 2, 4, 8 horas

Múltiples Velocidades
3 velocidades para cada nivel de confort

Base Robusta
Para el flujo de aire libre
del bamboleo

Patas de Silicona
Se agregaron patas que
no dejan marca para una
mayor estabilidad

Control Remoto
Comodidad al alcance de sus manos



⚠ ADVERTENCIA - Peligro de asfixia. Mantenga las piezas pequeñas fuera del alcance de los niños y las mascotas.

PRIMEROS PASOS

Ensamblaje de la Base Se necesita un destornillador. 

 **ADVERTENCIA:** Peligro de pellizco. Tenga cuidado al ensamblar.

1. Ensamble las dos mitades de la base presionándolas hasta que se alineen. Escuchará un suave clic cuando estén bien conectadas.

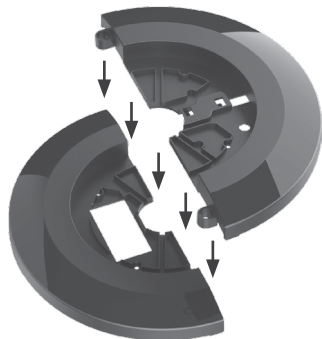

2. Pase el cable de alimentación por el orificio central de la base.
3. Ensamble la base a la parte inferior de la torre. Hay una clavija de alineación (A) ubicada en la parte inferior de la torre y una cavidad de alineación (B) ubicada en la base. Una flecha en la parte inferior de la base indica la ubicación de la cavidad de alineación. Para asegurar un ensamblaje correcto, coloque la base en la parte inferior de la torre con (A) y (B) alineados. Consulte la figura A.

4. Con la base en posición, fije la base a la torre con los 4 tornillos Phillips suministrados. Apriete bien los tornillos, pero no en exceso.

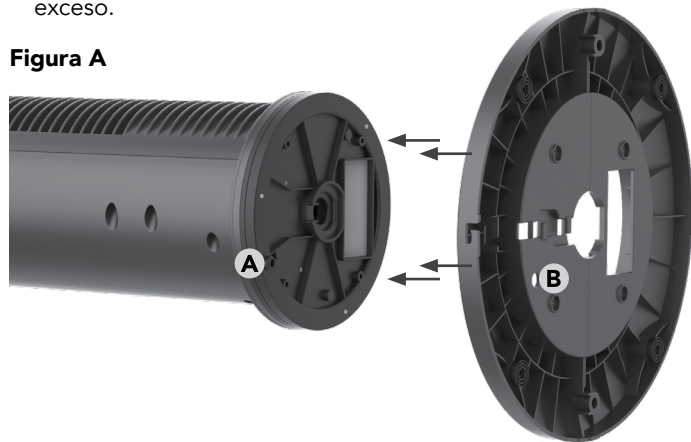

Figura A







5. Coloque el cable de energía en el espacio para el cable ubicado en la parte inferior de la base.

 **ADVERTENCIA** - Peligro de asfixia. Mantenga las piezas pequeñas, como los tornillos, fuera del alcance de los niños y las mascotas.

CÓMO USAR

1. Pulse  para encender.
2. Seleccione la velocidad deseada pulsando . La velocidad alternará entre ALTA - MEDIA - BAJA - APAGADA y se indica mediante los LED iluminados sobre la .

ALTA (I) - MEDIA (II) - BAJA (III)

3. El ventilador tiene un temporizador automático que APAGA la unidad en intervalos de 1, 2, 4 u 8 hours. Para ajustar el temporizador, pulse  X hasta que se ilumine el LED de tiempo de funcionamiento deseado. La unidad seguirá funcionando hasta que haya transcurrido ese tiempo. Para cancelar el temporizador, pulse  hasta que no se ilumine ningún LED.
4. Presione  X para apagar y encender la oscilación. Cuando la oscilación está ENCENDIDA, el LED situado sobre la  se ilumina y la torre comienza a oscilar.

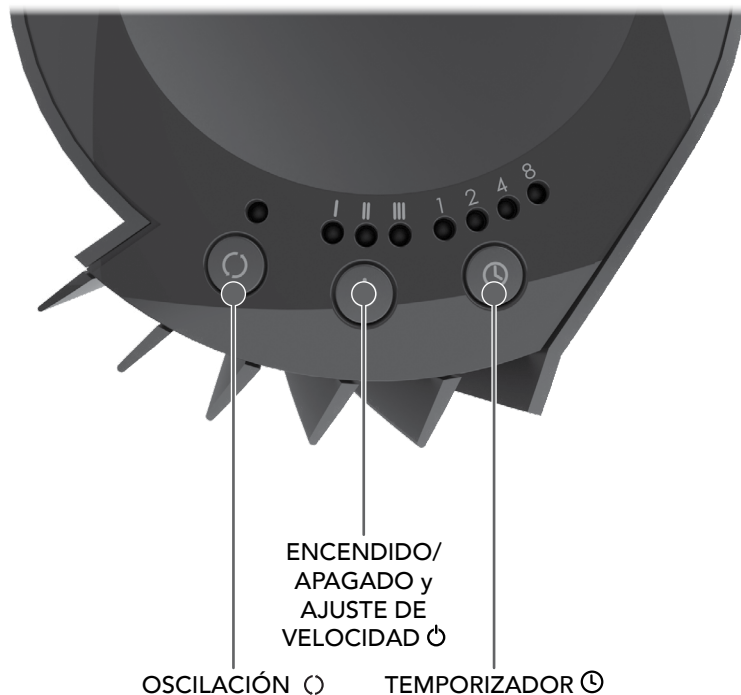

CONTROL REMOTO

Funciones Remotas

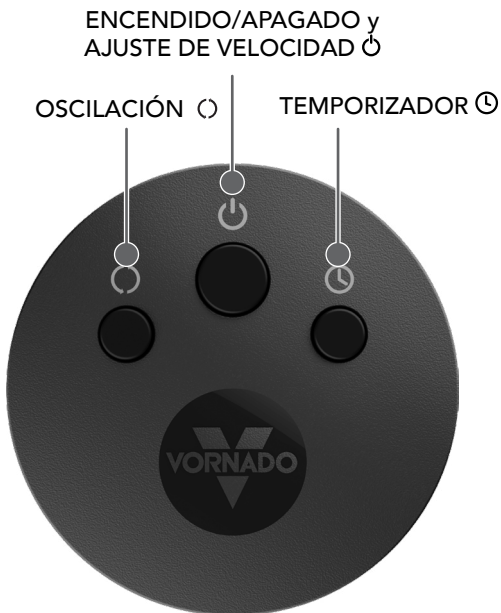

Nota: El control remoto requiere un campo visual para que la señal sea recibida por la torre. Coloque la torre de forma tal que los lentes receptores (ubicados dentro del logo "V" de Vornado) sean visibles desde el control remoto.

Cambio de Batería

Su circulador torre remoto incluye (1) moneda estilo CR2032 3V batería. La batería viene preinstalada. Retire la lengüeta de la batería antes del primer uso. Se espera que la batería preinstalada dure un año (según el uso) después de quitar la lengüeta del control remoto.

1. Para cambiar la pila, el control remoto lleva una pila CR2032 3V. Siempre use el tamaño y la clasificación correctos de pila para este producto.
2. Para cambiar la pila, abra la tapa del compartimiento de la pila en la parte posterior del control remoto (deberá aflojar el pequeño tornillo de la tapa del compartimiento con un destornillador Phillips N.º 1). Si fuese necesario, limpie los contactos de la pila y también los del dispositivo antes de colocar la pila. Quite el protector plástico de la pila y colóquela en el control remoto con el lado + hacia afuera. Asegúrese de colocar correctamente la pila en relación con la polaridad. Coloque la tapa del compartimiento de la pila y atornille.

Nota: Quite la pila del control remoto cuando no lo usará durante un periodo prolongado de tiempo y siempre quite la pila agotada inmediatamente y reemplácela por una pila nueva. No guarde la pila agotada en el control remoto..

ADVERTENCIA: Este producto contiene una pila de botón. Si se ingiere, podría causar lesiones graves o la muerte en solo 2 horas. Busque atención médica de inmediato.

LIMPIEZA

Como la torre mueve mucha cantidad de aire, debe limpiarse con regularidad. Si requiere mantenimiento, lleve la torre a Vornado (consulte la sección GARANTÍA para más instrucciones).

ADVERTENCIA: Para reducir el riesgo de descarga eléctrica y lesiones a personas, desenchufe la torre antes de limpiarla.

1. Desenchufe la torre antes de limpiarla.
2. Use el accesorio cepillo de su aspiradora para aspirar el polvo acumulado en la torre.
3. Limpie toda la torre con un trapo suave.

Nota: No utilice gasolina, diluyente, solvente, u otros químicos para limpiar.

RESOLUCIÓN DE PROBLEMAS

Problema

Posible Causa y Solución

El artefacto no se enciende.

La unidad no está enchufada. Enchufe el cable de alimentación en el tomacorriente eléctrico.

La unidad está dañada o necesita reparación. Suspenda el uso y desenchúfela. Comuníquese con el servicio de atención al cliente para obtener asistencia.

El fusible del enchufe se fundió. Para reemplazar el fusible, consulte las Instrucciones de servicio del usuario en el folleto INSTRUCCIONES DE SEGURIDAD IMPORTANTES.

El enchufe está gastado o dañado. Pruebe con otro enchufe o contacte a un electricista certificado.

La unidad no produce una cantidad de aire suficiente.

La configuración de velocidad del aire es demasiado baja. Ajústela a una configuración de velocidad más alta.

El flujo de aire está bloqueado. Quite la obstrucción.

Ajuste la dirección de la corriente de aire hacia el usuario.

El control remoto no funciona.

La batería está muerta. Cámbiela por una batería nueva CR2032 3V. Consulte la sección CONTROLES – Batería del control remoto para recibir instrucciones.

El control remoto necesita una línea de visión para permitir que la unidad reciba la señal. Coloque la unidad de modo que la lente del receptor (ubicado cerca del logotipo "V" de Vornado) sea visible desde el control remoto.

GARANTÍA

Satisfacción garantizada por 5 años

Estamos Aquí Para Ayudar
800.234.0604 | vornado.com | help@vornado.com

Vornado Air LLC ("Vornado") garantiza al consumidor o comprador original que este Circulador Vornado® ("Producto") estará libre de defectos de materiales o fabricación durante un periodo de cinco (5) años a partir de la fecha de adquisición. En caso de detectarse algún defecto de este tipo dentro del periodo de garantía, Vornado, a su discreción, reparará o reemplazará el Producto sin costo alguno.

Servicio de garantía, llame al 1-800-234-0604 o envíe un correo electrónico a help@vornado.com para obtener un formulario de Autorización de Devolución ("RA" por sus siglas en inglés). Cuando se comunique con Vornado por el servicio de garantía, tenga o incluya el número de modelo y número de serie del Producto, como también su nombre, dirección, ciudad, estado, código postal, e-mail, y número de teléfono. Para presentar un reclamo de garantía sin contacto, visite vornado.com/contact-us.

Esta garantía no se aplica a defectos generados por abuso del Producto, modificación, alteración, manipulación indebida, mantenimiento inadecuado, uso comercial o reparación o servicio del Producto por parte de una persona externa a Vornado, daños producidos durante el envío o atribuidos a hechos fortuitos. El uso inadecuado del producto, que incluye el uso de un dispositivo externo que altera o convierte el voltaje o la frecuencia de la electricidad, o el envío de un producto Vornado a un país donde su uso no está previsto invalidará todas las garantías. No se recomienda la modificación no autorizada del producto, la reparación realizada por un centro de reparaciones no autorizado, o el uso de repuestos no aprobados, y sus consecuencias no serán cubiertas por los servicios

de soporte o las garantías del producto. La garantía del producto tendrá validez solo para los modelos que se usan en el país previsto. LA REPARACIÓN O EL REEMPLAZO SEGÚN SE ESTABLECE EN VIRTUD DE ESTA GARANTÍA ES UN RECURSO EXCLUSIVO DEL CONSUMIDOR. VORNADO NO SERÁ RESPONSABLE DE LOS DAÑOS INCIDENTALES O INDIRECTOS PRODUCIDOS COMO CONSECUENCIA DEL INCUMPLIMIENTO DE UNA GARANTÍA EXPLÍCITA O IMPLÍCITA SOBRE ESTE PRODUCTO. SALVO QUE LA LEY APLICABLE LO PROHÍBA, LA VIGENCIA DE LA GARANTÍA IMPLÍCITA DE APTITUD O IDONEIDAD PARA UN FIN ESPECÍFICO DE ESTE PRODUCTO ESTARÁ LIMITADA A LA VIGENCIA DE ESTA GARANTÍA. Algunos estados no permiten la exclusión o limitación de los daños incidentales o indirectos, o limitaciones sobre la vigencia de una garantía implícita. Por ello, las limitaciones o exclusiones que se indican anteriormente pueden no aplicarse en su caso. Esta garantía le otorga derechos legales específicos, y usted puede tener otros derechos que varían entre un estado y otro. El fabricante no asume responsabilidad alguna por los daños causados por la falta de cumplimiento de estas instrucciones o el uso inadecuado del producto. Dichas acciones invalidarán la garantía del producto.

Los nombres de empresas y productos son marcas comerciales de sus respectivos propietarios. © Todos los derechos reservados. La información técnica, los datos y las instrucciones para la instalación, conexión y operación que contienen estas instrucciones de uso corresponden a la última información disponible al momento de la impresión. El contenido de este manual puede diferir ligeramente del producto real. Tenga en cuenta los suplementos adicionales.



Pensado y diseñado y respaldado en Andover, KS

© 2025 Vornado Air LLC. Andover, KS 67002 Especificaciones del producto sujetas a cambio sin previo aviso. Vornado® es marca registrada de Vornado Air LLC.



Vornado Air, LLC
415 East 13th Street, Andover, Kansas 67002
800.234.0604 | vornado.com