

5
YEAR
SATISFACTION
GUARANTEE

model
STRATA 8 OMNI

**OSCILLATING CIRCULATOR
USE & CARE GUIDE**

MANUAL DE USO Y CUIDADO
DEL VENTILADO OSCILANTE

**READ AND SAVE
THESE INSTRUCTIONS**

LEER Y GUARDAR ESTAS
INSTRUCCIONES

vornado.com

We expect this
product to be
perfect.

If it is not, we
will make it
right.

vornado.com
800-234-0604
help@vornado.com

CONTENTS

Product Support.....	4	Remote Control.....	10
Features	6	Cleaning	11
Getting Started.....	7	Troubleshooting	12
How To Use	8	Warranty.....	13

Español p. 14

PRODUCT SUPPORT

FOR MODEL STRATA 8 OMNI

READ AND SAVE ALL IMPORTANT SAFETY INSTRUCTIONS

The Important Safety Instructions included with this product contain important information for multiple Vornado products. Specific instructions are included for varied product types. Refer to the list below for product types that pertain to your specific model. **Unless otherwise noted, all non-specified content is considered important information for all Vornado models and should be referred to regardless of model.** See www.vornado.com to view, download and print the most current version of these instructions.

MODEL STRATA 8 OMNI PRODUCT TYPE(S):

- Product with Removable Grille
- Polarized Plug Unit
- Fused Plug (Overload Protection) Unit
- Safety Device Unit



**MOST CURRENT
IMPORTANT SAFETY
INSTRUCTIONS**



DIGITAL USE & CARE GUIDE

For further assistance, product support, or parts replacement, contact Vornado Consumer Service at:
800-234-0604 | help@vornado.com | vornado.com

FCC Compliance Statement

NOTE: This equipment has been tested and complies with Part 15 of the FCC Rules. Operation is subject to the following two conditions: (1) This device may not cause harmful interference, and (2) this device must accept any interference received, including interference that may cause undesired operation.

This equipment has been tested and found to comply with the limits for a Class B digital device, pursuant to Part 15 of the FCC Rules. These limits are designed to provide reasonable protection against harmful interference in a residential installation. This product generates, uses and can radiate radio frequency energy and, if not installed and used in accordance with the instructions, may cause harmful interference to radio communications. However, there is no guarantee that interference will not occur in a particular installation. If this product does cause harmful interference to radio or television reception, which can be determined by turning the product off and on, the user is encouraged to try to correct the interference by one or more of the following measures:

- Reorient or relocate the receiving antenna.
- Increase the separation between the product and the receiver.
- Connect the product into an outlet on a circuit different from that to which the receiver is connected.
- Contact Vornado Consumer Service or dealer or an experienced radio/TV technician for help.

Changes or modifications to this unit not expressly approved by the party responsible for compliance could void the user's authority to operate the product.

Supplier's FCC Declaration of Conformity

Unique Identifier: Vornado Model STRATA 8 OMNI

Responsible Party: Vornado Air LLC

Mailing Address : 415 E. 13th St., Andover, KS 67002

Contact: www.vornado.com

RF Exposure Statement: This equipment complies with the FCC RF exposure limit set forth for an uncontrolled environment and is safe for intended operation as described in this manual.

This Product includes a remote containing a replaceable CR2032 Button Cell Battery (3V).

⚠ WARNING

- **INGESTION HAZARD:** This product contains a button cell or coin battery.
- **DEATH** or serious injury can occur if ingested.
- A swallowed button cell or coin battery can cause **Internal Chemical Burns** in as little as **2 hours**.
- **KEEP** new and used batteries **OUT OF REACH OF CHILDREN**.
- **Seek immediate medical attention** if a battery is suspected to be swallowed or inserted inside any part of the body.



- Call a local poison control center for treatment information. If you think batteries might have been swallowed or placed inside any part of the body, seek immediate medical attention. In the US call the National Poison Control Center at 1-800-222-1222 or 202-625-3333.
- Even used batteries may cause severe injury or death. New and used batteries may cause injury. Keep new and used cells (or batteries) away from children.
- Always completely secure the battery compartment. If the battery compartment does not close securely, stop using the product, remove the batteries, and keep them away from children.

- Ensure the batteries are installed correctly according to polarity (+ and -).
- Do not mix old and new batteries, different brands or types of batteries, such as alkaline, carbon-zinc, or rechargeable batteries.
- Do not force discharge, recharge, disassemble, heat above 104°F / 40°C or incinerate. Doing so may result in injury due to venting, leakage or explosion resulting in chemical burns.
- Non-rechargeable batteries are not to be recharged.
- Remove and immediately recycle or dispose of used batteries according to local regulations and keep away from children. Do NOT dispose of batteries in household trash or incinerate.
- **BATTERY DISPOSAL:** Please dispose of batteries according to the local laws and regulations of your region, and while keeping them away from children. Some batteries may be recycled and accepted for disposal at your local recycling center. **DO NOT DISPOSE OF BATTERIES IN FIRE. BATTERIES MAY EXPLODE OR LEAK.**
- Remove and immediately recycle or dispose of batteries from equipment not used for an extended period of time according to local regulations.

SAVE THESE INSTRUCTIONS

FEATURES

TOUCH-SENSITIVE CONTROLS

Simple controls with a sleek aesthetic

MULTIPLE SPEEDS

10 speed settings for every comfort level

ADJUSTABLE OSCILLATION

90° or 180° Panoramic Oscillation® and
60° or 90° Vertical Oscillation Airflow

12 HOUR TIMER

AIR INLET

Finger-friendly design

 **WARNING** - Choking hazard. Keep small parts away from children and pets.

SILICONE FEET

Non-marking feet added for stability



AIR OUTLET

Finger-friendly design

DC MOTOR

Quiet and energy efficient



REMOTE CONTROL

Convenience at your finger tips.
When not in use, remote can be magnetically stored on the metal side grilles.

GETTING STARTED

BASE ASSEMBLY *Screwdriver required.* 

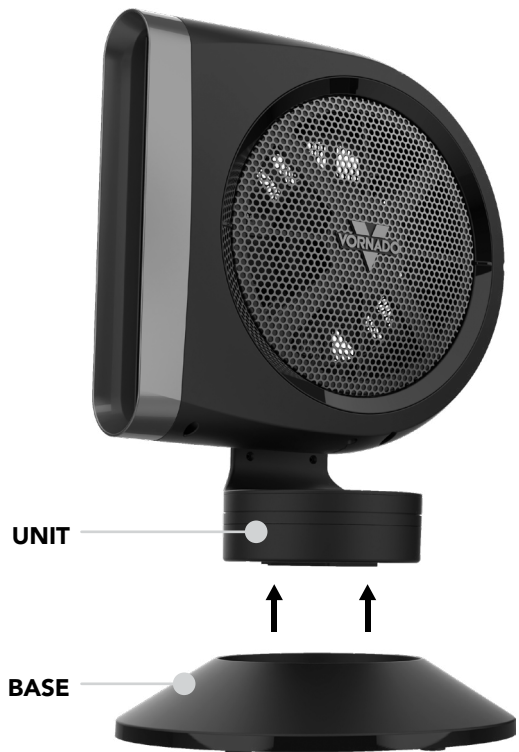



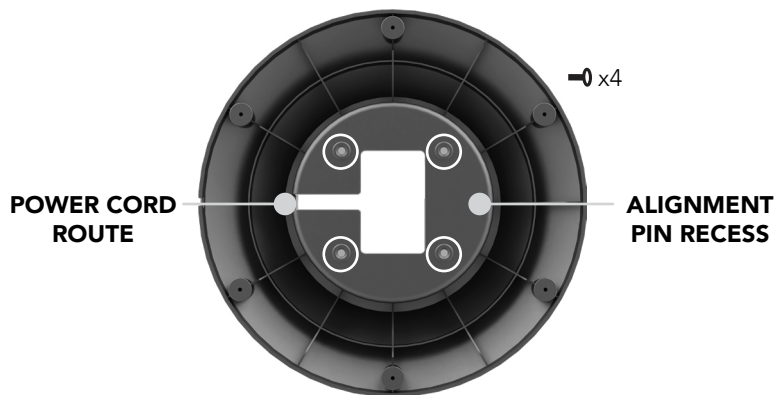



1. Place unit horizontally on soft surface to avoid scratches.
2. Route the power cord through the smaller hole on the bottom of the base. Align base to bottom of unit. There is an alignment pin located on the bottom of the unit and an alignment pin recess on the base plate.
3. Attach base to unit using four screws provided (included in bag with this manual).



 **WARNING** - Choking hazard. Keep small parts away from children and pets.

HOW TO USE

1. Touch  to power on/off.
2. Select desired **fan speed** by pressing  to increase fan speed or  to decrease fan speed.
The current fan speed will be shown on the display – there are 10 fan speeds.
3. Press  to turn oscillation on/off and cycle through to desired **oscillation option** using  / . Options are displayed as settings 0-6:

0: Oscillation Off

1: 90° Horizontal Oscillation

2: 180° Panoramic Oscillation®



3: 60° Vertical Oscillation



4: 90° Vertical Oscillation

5: Narrow Angle Oscillation (Settings 1 and 3 combined)

6: Wide Angle Oscillation (Setting 2 and 4 combined)

NOTE: Your unit comes equipped with Stall Detection. If your unit detects something in the oscillation path, it will immediately reverse and begin oscillating the other direction. Remove the obstacle, so unit can continue typical oscillation path.

4. Press  to turn **Breeze Mode** on/off. Then, press  /  to set the max fan speed. This will be the highest speed the unit reaches while fluctuating fan speeds in Breeze Mode.



5. Press  to activate **Timer**. The timer icon illuminates and the Display flashes 0 to indicate Timer Adjustment Mode. While in this mode, select amount of time in one-hour intervals by pressing  / . After three seconds, display will revert back to showing fan speed or Breeze Mode.

HELPFUL TIPS

When the unit is plugged in, it will oscillate until it locates its “default” position as part of the setup process. Following this, standard operation will begin.

Holding the timer or oscillation button for 3 seconds cancels the respective button’s action.

If oscillation is on, the fan will pause movement when interacting with the controls. This will allow you to know the product has registered the control input.

To cancel timer, press  /  until 0 shows on the Display. Or, long press  for 3 seconds.

To see how many hours are remaining on the timer, press  once and remaining hours will show on the Display.

HOW TO USE

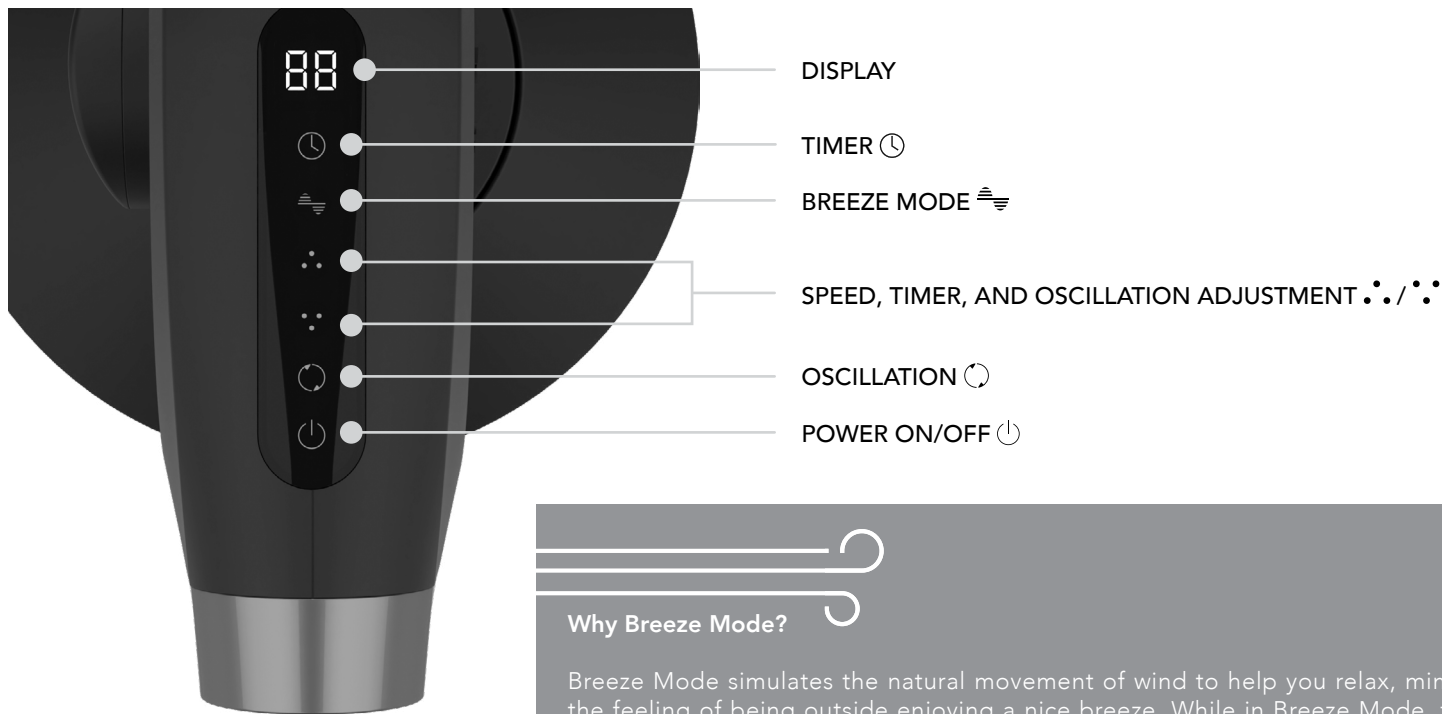

Why Breeze Mode?

Breeze Mode simulates the natural movement of wind to help you relax, mimicking the feeling of being outside enjoying a nice breeze. While in Breeze Mode, the fan speed dynamically fluctuates, with the highest speed being your selected fan speed.

REMOTE CONTROL

REMOTE FUNCTIONS

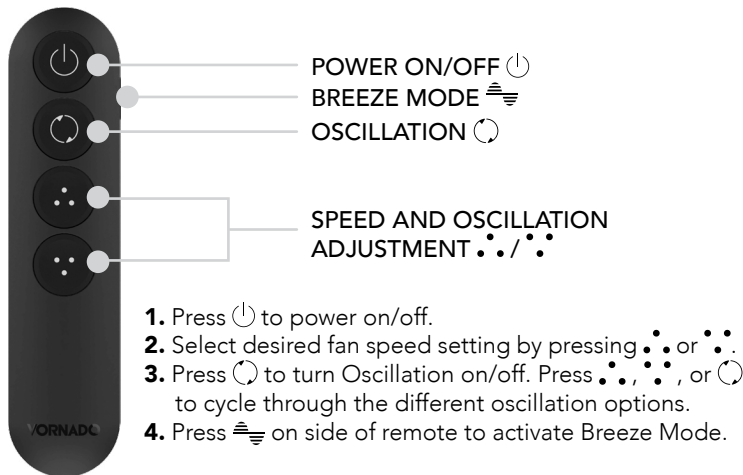

REMOTE SETUP

The remote that comes with your unit is paired and ready to use out of the box. If you need to pair a remote, follow these steps:

1. Plug the unit in and press to turn unit on.
2. Remove pull tab completely from the remote.
3. Hold down the and on the unit. Display will flash "00".
4. Press and hold on remote for 3 seconds.
5. Unit will power on once successfully paired.

BATTERY REPLACEMENT

Your remote includes (1) coin style CR2032 3V battery. Battery comes pre-installed. Remove battery pull tab before first use. Pre-installed battery has a one-year life expectancy (dependent on use) after pull tab has been removed from remote.

1. For battery replacement, the remote requires one coin style CR2032 3V battery. Always use the correct size and grade of battery for this product.
2. To replace battery, open battery door on the back side of the remote control (you will need to loosen the small screw on door using a #1 Phillips screwdriver). If necessary, clean the battery contacts and also those of the device prior to battery installation. Remove any plastic protection from the battery and place it in the remote with the + side facing out. Ensure the battery is installed correctly with regard to polarity. Replace the battery door and screw.

Note: Remove battery from the remote control when not in use for an extended period of time and always remove dead battery immediately and replace with fresh. Do not store dead battery in remote.

WARNING: This product contains a button battery. If swallowed, it could cause severe injury or death in just 2 hours. Seek medical attention immediately.

CLEANING

GRILLE REMOVAL *Screwdriver required.*

⚠ WARNING: To reduce the risk of electrical shock and injury to persons, unplug the circulator before removing grille and blower wheel.

1. Rotate the fan head up to locate the arrow on its underside.
2. Remove the screw indicated by the arrow.
3. Locate the notches on the inlet grille located at the 3 and 9 o'clock positions and rotate counter-clockwise to remove it.
4. Dust the inlet grille. Do not use water to clean and do not place in the dishwasher. The water and heat can distort the inlet grille.
5. To reattach, re-insert grille inlet and turn clockwise until it clicks into place.
6. Replace the screw.

BLOWER WHEEL REMOVAL

1. Remove the release knob by rotating clockwise.
2. Pull blower wheel straight out.
3. Wipe blower wheel with dry cloth. Do not use water to clean and do not place in dishwasher. The water and heat can distort the blower wheel.
4. To reattach – make sure the side of blower wheel with metal nut faces the product and align the flat sides of the shaft and socket.
5. Push blower wheel all the way on the shaft until it bottoms out.
6. Reinstall release knob by rotating counter-clockwise.



Note: Be sure to fully reassemble product before use.

TROUBLESHOOTING

PROBLEM

POSSIBLE CAUSE AND SOLUTION

Unit fails to power on.

Unit is not plugged in. Plug Power Cord into electrical outlet.

Ensure power button has been pressed. Once the power button is pressed ALL buttons and displays should light up.

Unit is damaged or in need of repair. Cease usage and unplug. Contact Consumer Service for assistance.

Fuse needs to be replaced. See IMPORTANT SAFETY INSTRUCTIONS for how to replace the fuse or contact Consumer Service.

Unit is not producing sufficient amount of air.

Unit is set to a low speed setting. Adjust to a higher speed setting.

Airflow is blocked. Remove obstruction.

Adjust direction of airflow toward the user.

GFCI has tripped.

Under certain conditions, it is possible for a reset GFCI (Ground Fault Circuit Interrupter) outlet to trip when the user is changing speeds on a Vornado circulator. In this event, change to an outlet that is not connected to a GFCI device. It could also indicate a weak or defective GFCI outlet. Contact a qualified electrician to check the GFCI outlet.

Remote Control is not working.

The battery is dead. Replace with new CR2032 3V battery. Refer to REMOTE CONTROL - BATTERY REPLACEMENT for instructions.

Remote has not been successfully paired. Refer to REMOTE SETUP for instructions.



WARRANTY

We expect this product to be perfect. If you're not satisfied with this product, let us know.

We're Here To Help
800.234.0604
vornado.com
help@vornado.com

Vornado Air LLC ("Vornado") warrants to the original consumer or purchaser this Vornado® Whole Room Circulator ("Product") is free from defects in material or workmanship for a period of five (5) years from the date of acquisition. If any such defect is discovered within the warranty period, Vornado, at its discretion, will repair or replace the Product at no cost.

For warranty service: Call 1-800-234-0604 or email help@vornado.com to obtain a Return Authorization ("RA"). Please have or include your Product's model number and serial number, as well as your name, address, city, state, zip code, e-mail, and phone number when contacting Vornado for warranty service. To file a contactless warranty claim, visit vornado.com/contact-us.

This warranty does not apply to defects resulting from abuse of the Product, modification, alteration, mishandling, improper maintenance, commercial use or repair or service of the Product by anyone other than Vornado; damages which occur in shipment or are attributed to acts of God. Improper product use, which includes using an external device that alters or converts the voltage or frequency of electricity, or shipping a Vornado product to a country not intended for use will void all warranties. Any unauthorized product modification, repair by unauthorized repair center, or use of non-approved replacement parts is not recommended and any consequences will not be covered by support services or product warranties. The product warranty will be honored only on models that are being

used in the country intended. REPAIR OR REPLACEMENT AS PROVIDED UNDER THIS WARRANTY IS THE EXCLUSIVE REMEDY OF THE CONSUMER. VORNADO SHALL NOT BE LIABLE FOR ANY INCIDENTAL OR CONSEQUENTIAL DAMAGES FOR BREACH OF ANY EXPRESS OR IMPLIED WARRANTY ON THIS PRODUCT. EXCEPT TO THE EXTENT PROHIBITED BY APPLICABLE LAW, ANY IMPLIED WARRANTY OF MERCHANTABILITY OR FITNESS FOR A PARTICULAR PURPOSE ON THIS PRODUCT IS LIMITED IN DURATION TO THE DURATION OF THIS WARRANTY. Some states do not allow the exclusion or limitation of incidental or consequential damages, or allow limitations on how long an implied warranty lasts, so the above limitations or exclusions may not apply to you. This warranty gives you specific legal rights, and you may have other rights that vary from state to state. The manufacturer assumes no responsibility for damage caused by failure to follow these instructions or improper product use. Any such actions will invalidate the product warranty.

All company names and product names are trademarks of their respective owners. © All rights reserved. All technical information, data, and instructions for the installation, connection, and operation contained in these instructions for use correspond to the latest available information at time of printing. The contents of this manual may differ slightly from the actual product. Observe any additional supplements.



Designed, engineered and supported in Andover, KS

© 2025 Vornado Air LLC Andover, KS 67002 Specifications subject to change without notice. Vornado® is a trademark owned by Vornado Air LLC.

Esperamos que
este producto
sea perfecto.

Si no lo es,
ayúdenos a
corregirlo

vornado.com

800-234-0604

help@vornado.com

CONTENIDO

Soporte Del Producto	16	Control Remoto	22
Características.....	18	Limpieza	23
Primeros Pasos.....	19	Resolución De Problemas	24
Cómo Usar	20	Garantía.....	25

SOPORTE DEL PRODUCTO

PARA EL MODELO STRATA 8 OMNI

LEA Y GUARDE TODAS LAS INSTRUCCIONES IMPORTANTES DE SEGURIDAD

Las Instrucciones importantes de seguridad incluidas con este producto contienen información relevante para múltiples productos Vornado. Se incluyen instrucciones específicas para varios tipos de productos. Consulte la lista a continuación para conocer los tipos de productos que pertenecen a su modelo específico. **A menos que se indique lo contrario, todo el contenido no especificado se considera información importante para todos los modelos Vornado y debe consultarse independientemente del modelo.** Consulte www.vornado.com para ver, descargar e imprimir la versión más reciente de estas instrucciones.

TIPO(S) DE PRODUCTO(S) DEL MODELO STRATA 8 OMNI:

- Producto con rejillas desmontables
- Unidad con enchufe polarizado
- Unidad con enchufe con fusible (protección contra sobrecarga)
- Unidad con dispositivo de seguridad



INSTRUCCIONES
IMPORTANTES DE
SEGURIDAD MÁS
ACTUALES



GUÍA DIGITAL DE USO Y
CUIDADO

Para obtener más ayuda, soporte del producto o reemplazo de piezas, póngase en contacto con el Servicio al Consumidor de Vornado:
800-234-0604 | help@vornado.com | vornado.com

Declaración de cumplimiento de la FCC

NOTA: Este equipo ha sido evaluado y se determinó cumple con la Parte 15 de las Reglas de la FCC. El funcionamiento está sujeto a las dos condiciones siguientes: (1) este dispositivo no puede causar interferencias perjudiciales, y (2) este dispositivo debe aceptar cualquier interferencia recibida, incluidas las interferencias que pueden causar un funcionamiento no deseado.

Este equipo ha sido evaluado y se determinó que cumple con los límites de un dispositivo digital Clase B en virtud del Apartado 15 de las Normas FCC. Estos límites están diseñados para proporcionar una protección razonable contra la interferencia nociva en una instalación residencial. Este producto genera, utiliza y puede irradiar energía de radiofrecuencia y, si no se instala y utiliza de acuerdo con las instrucciones, puede causar interferencia nociva en las comunicaciones de radio.

Sin embargo, no se garantiza que la interferencia no se producirá en una instalación particular. Si este producto causa interferencia nociva en la recepción de radio o televisión, lo que puede determinarse por el encendido y apagado del producto, se le aconseja al usuario que intente corregir la interferencia de la siguiente forma:

- Reoriente o reubique la antena de recepción.
- Aumente la distancia entre el equipo y el receptor.
- Conecte el equipo en el tomacorriente de un circuito diferente al cual está conectado el receptor.
- Póngase en contacto con el Servicio al Cliente de Vornado o consulte al distribuidor o un técnico experimentado en radio/TV para recibir ayuda.

Cambios o modificaciones a esta unidad no aprobados por la parte responsable de cumplimiento podrían anular la autoridad del usuario para operar el producto.

Declaración de conformidad de la FCC del proveedor

Identificador único: Vornado Modelo STRATA 8 OMNI

Parte responsable: Vornado Air LLC

Dirección postal: 415 E. 13th St., Andover, KS 67002

Contacto: www.vornado.com

Declaración de exposición a RF: Este producto cumple con el límite de exposición a RF de la FCC establecido para un entorno no controlado y es seguro para la operación prevista como se describe en este manual.

Este producto incluye un control remoto que contiene una pila de botón CR2032 reemplazable (3V).

⚠️ ADVERTENCIA

- **PELIGRO DE INGESTIÓN:** Este producto contiene una pila de botón o una pila moneda.
- En caso de ingestión puede producirse la **MUERTE** o lesiones graves.
- La ingestión de una pila de botón o pila moneda puede provocar **quemaduras químicas internas** en tan solo **2 horas**.
- **MANTENGA** las pilas nuevas y usadas **FUERA DEL ALCANCE de los NIÑOS**.
- **Busque atención médica inmediata** si se sospecha que se ha tragado o insertado una pila en cualquier parte del cuerpo.



- Llame a un centro local de control de intoxicaciones para obtener información sobre el tratamiento. Si cree que las pilas pueden haber sido ingeridas o colocadas dentro de cualquier parte del cuerpo, busque atención médica inmediata. En EE. UU., llame al Centro Nacional de Control de Intoxicaciones al 1-800-222-1222 o al 202-625-3333.
- Incluso las pilas usadas pueden causar lesiones graves o la muerte. Las pilas nuevas y usadas pueden causar lesiones. Mantenga las pilas (o baterías) nuevas y usadas fuera del alcance de los niños.
- Asegure siempre por completo el compartimento de las pilas. Si el compartimento de las pilas no cierra de

- forma segura, deje de utilizar el producto, retire las pilas y manténgalas fuera del alcance de los niños.
- Asegúrese de que las pilas estén instaladas correctamente según la polaridad (+ y -).
- No mezcle pilas viejas y nuevas, de diferentes marcas o tipos de pilas, como alcalinas, de zinc-carbono o recargables.
- No fuerce la descarga, la recarga, el desmontaje, el calentamiento por arriba de de 104°F / 40°C ni la incineración. De lo contrario, podrían producirse lesiones debido a descargas, fugas o explosiones que provoquen quemaduras químicas.
- Las pilas no recargables no deben recargarse.
- Retire y recicle o deseche inmediatamente las pilas usadas de acuerdo con la normativa local y manténgalas fuera del alcance de los niños. NO deseche las pilas en la basura doméstica ni las incinere.
- **DESECHO DE LAS PILAS:** Deseche las pilas de acuerdo con las leyes y normas locales de su región y manténgalas fuera del alcance de los niños. Algunas pilas pueden ser recicladas y aceptadas para su desecho en un centro de reciclaje local. **NO ARROJE LAS PILAS AL FUEGO. LAS PILAS PUEDEN EXPLOTAR O TENER FUGAS.**
- Retire y recicle o deseche inmediatamente las pilas de los equipos que no se utilicen durante un período prolongado de acuerdo con la normativa local.

CONSERVE ESTAS INSTRUCCIONES

CARACTERÍSTICAS

CONTROLES SENSIBLES AL TACTO

Controles simples con un diseño impecable

MÚLTIPLES VELOCIDADES

10 velocidades para cada nivel de confort

OSCILACIÓN AJUSTABLE

90° o 180° flujo de Panoramic Oscillation® (Oscilación panorámica) y Oscilación vertical de 60° o 90°

TEMPORIZADOR DE 12 HORAS

ENTRADA DE AIRE

Diseño de protección de dedos

 **ADVERTENCIA** - Peligro de asfixia. Mantenga las piezas pequeñas fuera del alcance de los niños y las mascotas.

PATAS DE SILICONA

Se agregaron patas que no dejan marca para una mayor estabilidad



SALIDA DE AIRE

Diseño de protección de dedos

MOTOR DE CC

Silencioso y de bajo consumo

CONTROL REMOTO

Comodidad al alcance de sus manos.

Cuando no se utilice, el mando a distancia puede guardarse magnéticamente en las rejillas metálicas laterales.

PRIMEROS PASOS

ENSAMBLAJE DE LA BASE *Se necesita un destornillador.* 





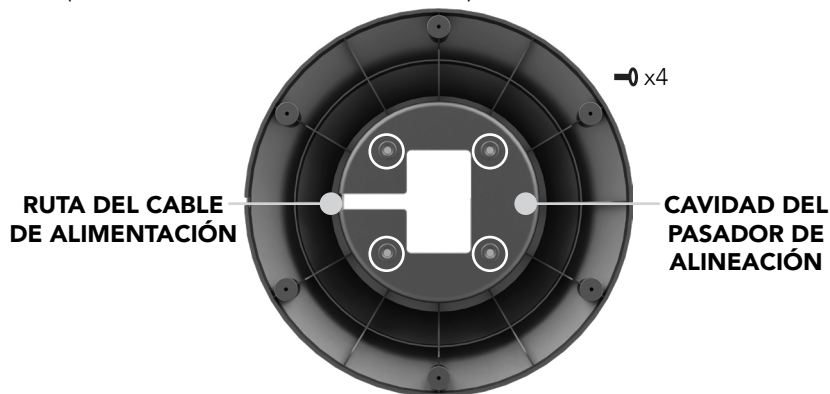



1. Coloque la unidad horizontalmente sobre una superficie suave para evitar rayones.
2. Pase el cable de alimentación por el agujero más pequeño ubicado en la parte inferior de la base. Pase el cable de alimentación por el agujero más pequeño ubicado en la parte inferior de la base. Alinee la base con la parte inferior del equipo. Hay un pasador de alineación situado en la parte inferior del aparato y una cavidad para el pasador en la placa base.
3. Sujete la base a la unidad con los cuatro tornillos suministrados (incluidos en la bolsa con este manual).



 **ADVERTENCIA** - Peligro de asfixia. Mantenga las piezas pequeñas fuera del alcance de los niños y las mascotas.

CÓMO USAR

1. Toque  para encender.
2. Seleccione la **velocidad** deseada del ventilador pulsando  para aumentar la velocidad del ventilador o  para disminuir la velocidad del ventilador. La velocidad actual del ventilador se mostrará en la pantalla. El equipo ofrece 10 niveles de velocidad.
3. Presione  para encender/apagar la oscilación y elija la opción que desea usando  / . Verá las opciones como ajustes del 0 al 6:

0: Apagado

1: Oscilación horizontal de 90 grados

2: Panoramic Oscillation® de 180 grados



3: Oscilación vertical de 60 grados



4: Oscilación vertical de 90 grados

5: Oscilación de ángulo estrecho (combinación de ajustes 1 y 3)

6: Oscilación de ángulo amplio (combinación de ajustes 2 y 4)

NOTA: Su unidad está equipada con un sistema de detección de bloqueos. Si el equipo detecta algún objeto en su trayecto de oscilación, invertirá su dirección de inmediato y comenzará a oscilar en sentido contrario. Retire el obstáculo para que el equipo pueda continuar su trayectoria de oscilación normal.

4. Presione  para activar/desactivar el **modo Brisa**. Luego, presione  /  para ajustar la velocidad máxima del ventilador. Esta será la velocidad más alta que alcanzará el equipo mientras fluctúan las velocidades en el modo Brisa.





5. Presione  para activar el **temporizador**. El ícono del temporizador se iluminará y la pantalla parpadeará 0 para indicar el modo de Ajuste del temporizador. Mientras está en este modo, presione  /  para seleccionar la duración en intervalos de una hora. Después de tres segundos, la pantalla volverá a mostrar la velocidad del ventilador

CONSEJOS ÚTILES

Cuando el equipo está conectado, oscilará hasta encontrar su posición "predeterminada" como parte del proceso de configuración. Después de esto, comenzará la operación estándar.

Cuando la unidad está enchufada, oscilará hasta que localice su posición "por defecto" como parte del proceso de configuración. A continuación, comenzará el funcionamiento estándar.

Si la oscilación está activada, el ventilador pausará su movimiento cuando interactúe con los controles. Esto le permitirá saber que el producto ha registrado la entrada de control.

Para cancelar el temporizador, presione  /  hasta que en la pantalla se muestre 0. , mantenga presionado  durante 3 segundos.

Para ver cuántas horas quedan en el temporizador, presione  una vez y el tiempo restante se mostrará en la pantalla.

CÓMO USAR

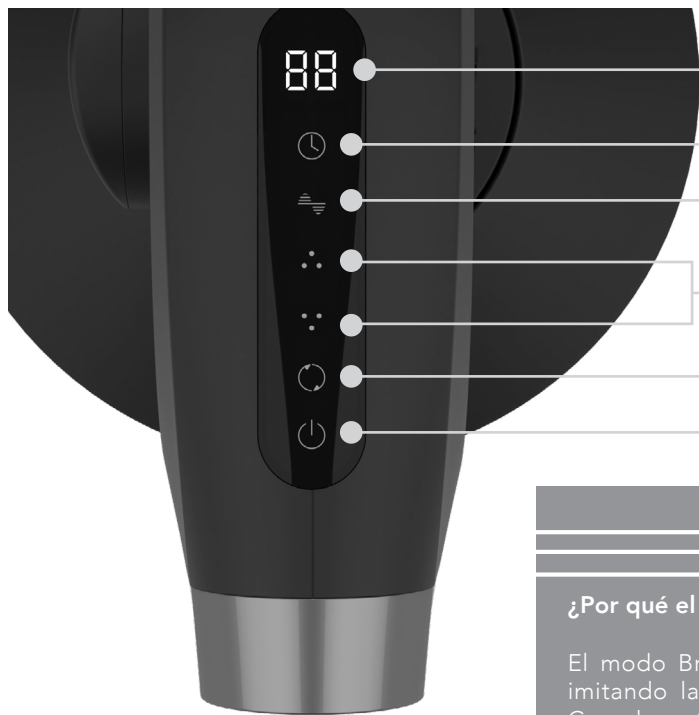

PANTALLA

TEMPORIZADOR 🕒

MODO BRISA 🌬️

AJUSTE DE LA VELOCIDAD, EL TEMPORIZADOR Y LA OSCILACIÓN ⋮/⋮

OSCILACIÓN 🔄

ENCENDIDO/APAGADO ⏻

¿Por qué el modo Brisa?

El modo Brisa simula el movimiento natural del viento para ayudarle a relajarse, imitando la sensación de estar al aire libre disfrutando de una brisa agradable. Cuando está en el modo Brisa, la velocidad del ventilador fluctuará de forma dinámica, siendo la velocidad más alta la que haya seleccionado.



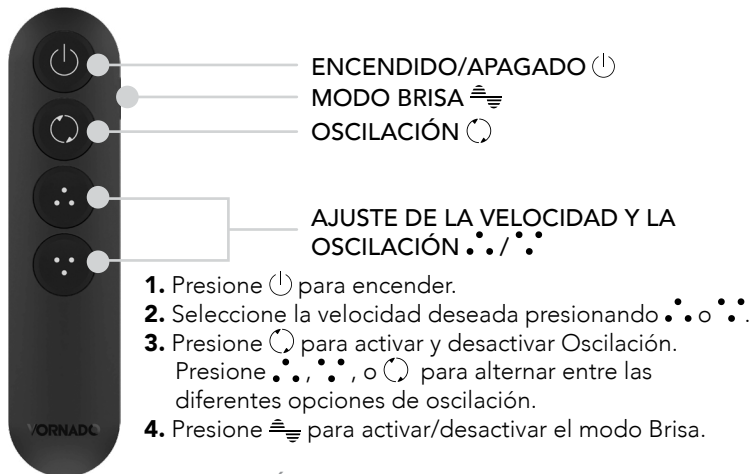

CONTROL REMOTO

FUNCIONES REMOTAS



CONFIGURACIÓN DE CONTROL REMOTO

El mando a distancia que viene con su unidad está emparejado y listo para usar nada más sacarlo de la caja. Si necesita emparejar un mando a distancia, siga estos pasos:

1. Enchufe la unidad y presione  para encenderla.
2. Retire completamente la lengüeta del control remoto.
3. Mantenga presionado  y  en la unidad. La pantalla parpadeará mostrando "00".
4. Presione y mantenga presionado  en el control remoto durante 3 segundos.
5. El equipo se encenderá una vez que se haya emparejado correctamente.

CAMBIO DE BATERÍA

Su remoto incluye (1) moneda estilo CR2032 3V batería. La batería viene preinstalada. Retire la lengüeta de la batería antes del primer uso. Se espera que la batería preinstalada dure un año (según el uso) después de quitar la lengüeta del control remoto.

1. Para cambiar la pila, el control remoto lleva una pila CR2032 3V de tipo moneda. Siempre use el tamaño y la clasificación correctos de pila para este producto.
2. Para cambiar la pila, abra la tapa del compartimiento de la pila en la parte posterior del control remoto (deberá aflojar el pequeño tornillo de la tapa del compartimiento con un destornillador Phillips N.º 1). Si fuese necesario, limpie los contactos de la pila y también los del dispositivo antes de colocar la pila. Quite el protector plástico de la pila y colóquela en el control remoto con el lado + hacia afuera. Asegúrese de colocar correctamente la pila en relación con la polaridad. Coloque la tapa del compartimiento de la pila y atornille.

Nota: Quite la pila del control remoto cuando no lo usará durante un periodo prolongado de tiempo y siempre quite la pila agotada inmediatamente y reemplácela por una pila nueva. No guarde la pila agotada en el control remoto.



ADVERTENCIA: Este producto contiene una pila de botón. Si se ingiere, podría causar lesiones graves o la muerte en solo 2 horas. Busque atención médica de inmediato.

LIMPIEZA

REMOCIÓN DE LA REJILLA *Se requiere un destornillador.*

⚠ ADVERTENCIA: Para reducir el riesgo de descarga eléctrica o daños a personas, desenchufe el circulador antes de remover la rejilla y la rueda del soplador.

1. Gire la cabeza del ventilador hacia arriba para localizar la flecha en su parte inferior.
2. Retire el tornillo que indica la flecha.
3. Localice las muescas en la rejilla de entrada, situadas en las posiciones de las 3 y las 9 del reloj, y gírela hacia la izquierda para retirarla.
4. Limpie el polvo que haya en la rejilla de entrada. No use agua para limpiarla ni la coloque en el lavavajillas. El agua y el calor pueden deformarla.
5. Para volver a colocarla, insértela y gírela hacia la derecha hasta que encaje en su lugar.
6. Vuelva a colocar el tornillo.

EXTRACCIÓN DE LA RUEDA DEL SOPLADOR

1. Retire la perilla de liberación girándola hacia la derecha.
2. Extraiga la rueda del soplador tirando hacia afuera.
3. Limpie la rueda del soplador con un paño seco. No use agua para limpiarla ni la coloque en el lavavajillas. El agua y el calor pueden deformarla.
4. Para volver a colocarla, asegúrese de que el lado de la rueda del soplador con la tuerca de metal quede orientado hacia el aparato y alinee los lados planos del eje y el zócalo.
5. Empuje la rueda del soplador hasta el fondo del eje.
6. Vuelva a instalar la perilla de liberación girándola hacia la izquierda.

Nota: Asegúrese de volver a armar el producto por completo antes de usarlo.



RESOLUCIÓN DE PROBLEMAS

PROBLEMA

POSIBLE CAUSA Y SOLUCIÓN

El artefacto no se enciende.

La unidad no está enchufada. Enchufe el cable de alimentación en el tomacorriente eléctrico.

La unidad está dañada o necesita reparación. Suspenda el uso y desenchúfela. Comuníquese con el servicio de atención al cliente para obtener asistencia.

Debe cambiarse el fusible. Consulte la sección INSTRUCCIONES DE SEGURIDAD IMPORTANTES para saber cómo cambiar el fusible o comuníquese con el servicio de atención al cliente.

El flujo de aire es débil o lento.

La unidad está en un ajuste de velocidad baja. Ajuste a una configuración de velocidad más alta.

El flujo de aire está bloqueado. Retire la obstrucción.

Ajuste la dirección del flujo de aire hacia el usuario.

El GFCI se detiene.

Bajo ciertas condiciones, es posible que un enchufe GFCI recolocado no funcione cuando el usuario cambia la velocidad del circulador Vornado. En este caso, cambie a un enchufe que no esté conectado a un artefacto GFCI. Asimismo, esto podría indicar que el enchufe GFCI se encuentra en mal estado o defectuoso. Comuníquese con un electricista certificado para que verifique el enchufe GFCI.

El control remoto no está funcionando.

La batería está muerta. Cámbiela por una batería nueva CR2032 3V. Consulte la sección CONTROL REMOTO – CAMBIO DE BATERÍA para recibir instrucciones.

El control no se ha emparejado correctamente. Consulte la sección CONFIGURACIÓN DE CONTROL REMOTO para ver las instrucciones.



GARANTÍA

Esperamos que este producto sea perfecto. Si no está satisfecho con este producto, háganoslo saber.

Estamos Aquí Para Ayudar
800.234.0604
vornado.com
help@vornado.com

Vornado Air LLC ("Vornado") garantiza al consumidor o comprador original que este Circulador para todo el ambiente Vornado® ("Producto") estará libre de defectos de materiales o fabricación durante un periodo de cinco (5) años a partir de la fecha de adquisición. En caso de detectarse algún defecto de este tipo dentro del periodo de garantía, Vornado, a su discreción, reparará o reemplazará el Producto sin costo alguno.

Servicio de garantía, llame al 1-800-234-0604 o envíe un correo electrónico a help@vornado.com para obtener un formulario de Autorización de Devolución ("RA" por sus siglas en inglés). Cuando se comunique con Vornado por el servicio de garantía, tenga o incluya el número de modelo y número de serie del Producto, como también su nombre, dirección, ciudad, estado, código postal, e-mail, y número de teléfono. Para presentar un reclamo de garantía sin contacto, visite vornado.com/contact-us.

Esta garantía no se aplica a defectos generados por abuso del Producto, modificación, alteración, manipulación indebida, mantenimiento inadecuado, uso comercial o reparación o servicio del Producto por parte de una persona externa a Vornado, daños producidos durante el envío o atribuidos a hechos fortuitos. El uso inadecuado del producto, que incluye el uso de un dispositivo externo que altera o convierte el voltaje o la frecuencia de la electricidad, o el envío de un producto Vornado a un país donde su uso no está previsto invalidará todas las garantías. No se recomienda la modificación no autorizada del producto, la reparación realizada por un centro de reparaciones no autorizado, o el uso de repuestos no aprobados, y

sus consecuencias no serán cubiertas por los servicios de soporte o las garantías del producto. La garantía del producto tendrá validez solo para los modelos que se usan en el país previsto. LA REPARACIÓN O EL REEMPLAZO SEGÚN SE ESTABLECE EN VIRTUD DE ESTA GARANTÍA ES UN RECURSO EXCLUSIVO DEL CONSUMIDOR. VORNADO NO SERÁ RESPONSABLE DE LOS DAÑOS INCIDENTALES O INDIRECTOS PRODUCIDOS COMO CONSECUENCIA DEL INCUMPLIMIENTO DE UNA GARANTÍA EXPLÍCITA O IMPLÍCITA SOBRE ESTE PRODUCTO. SALVO QUE LA LEY APLICABLE LO PROHÍBA, LA VIGENCIA DE LA GARANTÍA IMPLÍCITA DE APTITUD O IDONEIDAD PARA UN FIN ESPECÍFICO DE ESTE PRODUCTO ESTARÁ LIMITADA A LA VIGENCIA DE ESTA GARANTÍA. Algunos estados no permiten la exclusión o limitación de los daños incidentales o indirectos, o limitaciones sobre la vigencia de una garantía implícita. Por ello, las limitaciones o exclusiones que se indican anteriormente pueden no aplicarse en su caso. Esta garantía le otorga derechos legales específicos, y usted puede tener otros derechos que varían entre un estado y otro. El fabricante no asume responsabilidad alguna por los daños causados por la falta de cumplimiento de estas instrucciones o el uso inadecuado del producto. Dichas acciones invalidarán la garantía del producto.

Los nombres de empresas y productos son marcas comerciales de sus respectivos propietarios. © Todos los derechos reservados. La información técnica, los datos y las instrucciones para la instalación, conexión y operación que contienen estas instrucciones de uso corresponden a la última información disponible al momento de la impresión. El contenido de este manual puede diferir ligeramente del producto real. Tenga en cuenta los suplementos adicionales.



Pensado, diseñado y respaldado en U.S.A.

© 2025 Vornado Air LLC Andover, KS 67002 Especificaciones del producto sujetas a cambio sin previo aviso. Vornado® es marca registrado de Vornado Air LLC.



Vornado Air, LLC
415 East 13th Street, Andover, Kansas 67002
800.234.0604 | vornado.com