



model  
**STRATA**

**OSCILLATING CIRCULATOR  
USE & CARE GUIDE**

MANUAL DE USO Y CUIDADO  
DEL VENTILADO OSCILANTE

**READ AND SAVE  
THESE INSTRUCTIONS**

LEER Y GUARDAR ESTAS  
INSTRUCCIONES

**[vornado.com](http://vornado.com)**

We expect this  
product to be  
perfect.

If it is not, we  
will make it  
right.

vornado.com  
800-234-0604  
help@vornado.com

# CONTENTS

Product Support.....	4	Remote Control.....	10
Features .....	7	Cleaning .....	11
Getting Started.....	8	Troubleshooting .....	12
How to Use .....	9	Warranty.....	13

Español p. 14

# PRODUCT SUPPORT

For Model STRATA

## READ AND SAVE ALL IMPORTANT SAFETY INSTRUCTIONS

The Important Safety Instructions included with this product contain important information for multiple Vornado products. Specific instructions are included for varied product types. Refer to the list below for product types that pertain to your specific model. **Unless otherwise noted, all non-specified content is considered important information for all Vornado models and should be referred to regardless of model.** See [www.vornado.com](http://www.vornado.com) to view, download and print the most current version of these instructions.

### MODEL STRATA PRODUCT TYPE(S):

- Floor Unit
- Polarized Plug Unit
- Fused Plug (Overload Protection) Unit
- Safety Device Unit



**MOST CURRENT  
IMPORTANT SAFETY  
INSTRUCTIONS**



**DIGITAL USE & CARE GUIDE**

For further assistance, product support, or parts replacement, contact Vornado Consumer Service at:  
**800-234-0604 | [help@vornado.com](mailto:help@vornado.com) | [vornado.com](http://vornado.com)**

## **FCC Compliance Statement**

**NOTE:** This equipment has been tested and complies with Part 15 of the FCC Rules. Operation is subject to the following two conditions: (1) This device may not cause harmful interference, and (2) this device must accept any interference received, including interference that may cause undesired operation.

This equipment has been tested and found to comply with the limits for a Class B digital device, pursuant to Part 15 of the FCC Rules. These limits are designed to provide reasonable protection against harmful interference in a residential installation. This product generates, uses and can radiate radio frequency energy and, if not installed and used in accordance with the instructions, may cause harmful interference to radio communications. However, there is no guarantee that interference will not occur in a particular installation. If this product does cause harmful interference to radio or television reception, which can be determined by turning the product off and on, the user is encouraged to try to correct the interference by one or more of the following measures:

- Reorient or relocate the receiving antenna.
- Increase the separation between the equipment and the receiver.
- Connect the equipment into an outlet on a circuit different from that to which the receiver is connected.
- Contact Vornado Consumer Service or dealer or an experienced radio/TV technician for help.

Changes or modifications to this unit not expressly approved by the party responsible for compliance could void the user's authority to operate the product.

## **Supplier's FCC Declaration of Conformity**

Unique Identifier: Vornado Model STRATA

Responsible Party: Vornado Air LLC

Mailing Address : 415 E. 13th St., Andover, KS 67002

Contact: [www.vornado.com](http://www.vornado.com)

**RF Exposure Statement:** This equipment complies with the FCC RF exposure limit set forth for an uncontrolled environment and is safe for intended operation as described in this manual.

**This Product includes a remote containing a replaceable CR2032 Button Cell Battery (3V).**

## **⚠ WARNING**

- **INGESTION HAZARD:** This product contains a button cell or coin battery.
- **DEATH** or serious injury can occur if ingested.
- A swallowed button cell or coin battery can cause **Internal Chemical Burns** in as little as **2 hours**.
- **KEEP** new and used batteries **OUT OF REACH OF CHILDREN**.
- **Seek immediate medical attention** if a battery is suspected to be swallowed or inserted inside any part of the body.



- Call a local poison control center for treatment information. If you think batteries might have been swallowed or placed inside any part of the body, seek immediate medical attention. In the US call the National Poison Control Center at 1-800-222-1222 or 202-625-3333.
- Even used batteries may cause severe injury or death. New and used batteries may cause injury. Keep new and used cells (or batteries) away from children.
- Always completely secure the battery compartment. If the battery compartment does not close securely, stop using the product, remove the batteries, and keep them away from children.

- Ensure the batteries are installed correctly according to polarity (+ and -).
- Do not mix old and new batteries, different brands or types of batteries, such as alkaline, carbon-zinc, or rechargeable batteries.
- Do not force discharge, recharge, disassemble, heat above 104°F / 40°C or incinerate. Doing so may result in injury due to venting, leakage or explosion resulting in chemical burns.
- Non-rechargeable batteries are not to be recharged.
- Remove and immediately recycle or dispose of used batteries according to local regulations and keep away from children. Do NOT dispose of batteries in household trash or incinerate.
- **BATTERY DISPOSAL:** Please dispose of batteries according to the local laws and regulations of your region, and while keeping them away from children. Some batteries may be recycled and accepted for disposal at your local recycling center. **DO NOT DISPOSE OF BATTERIES IN FIRE. BATTERIES MAY EXPLODE OR LEAK.**
- Remove and immediately recycle or dispose of batteries from equipment not used for an extended period of time according to local regulations.

## **SAVE THESE INSTRUCTIONS**

# FEATURES

## Touch-Sensitive Controls

Simple controls with a sleek aesthetic

## Multiple Speeds

5 speed settings for every comfort level

## Adjustable Oscillation

90° or 180° Panoramic Oscillation®

## Air Outlet

Finger-friendly design

 **WARNING** - Choking hazard. Keep small parts away from children and pets.

## Silicone Feet

Non-marking feet added for stability



## Air Inlet

Finger-friendly design

## DC Motor

Quiet and energy efficient



## Remote Control

Convenience at your finger tips.

*When not in use, remote can be magnetically stored on the metal side grilles.*

# GETTING STARTED



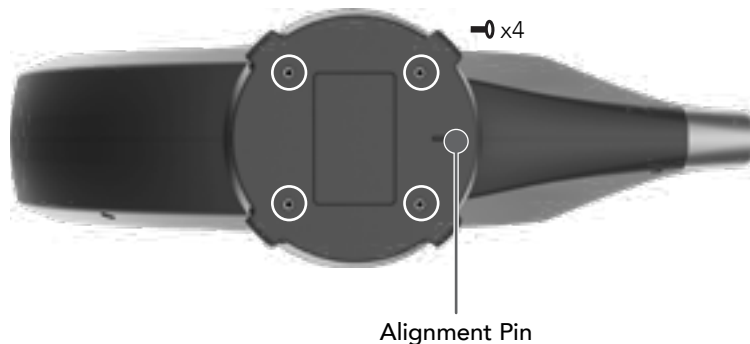
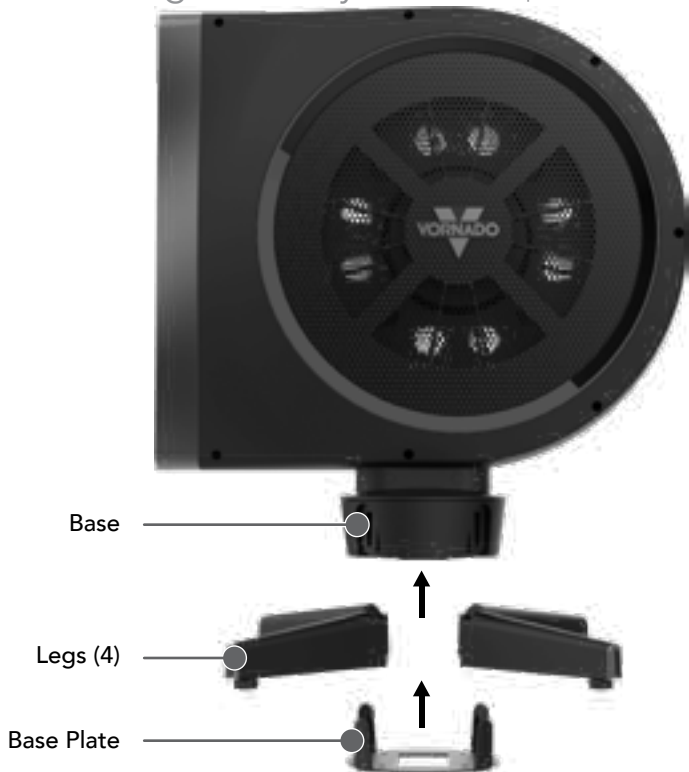

Base and Leg Assembly Screwdriver required. 

1. Place unit horizontally on soft surface to avoid scratches.
2. Remove the base plate.
3. Insert a leg into the slot. Repeat until all four legs are inserted.  
*Legs are universal and can fit in any slot.*
4. Align base plate to bottom of unit. There is an alignment pin located on bottom of unit and an alignment recess on base plate. To ensure correct assembly, position base plate onto bottom of unit with pin and recess aligned.
5. Attach base plate using four screws provided (included in bag with this manual).



 **WARNING** - Choking hazard. Keep small parts, like screws, away from children and pets.

# HOW TO USE

1. Touch  to power on/off. When unit is powered **ON**, the green LED will illuminate.
2. Select desired fan speed by pressing  to increase fan speed or  to decrease fan speed. Speeds are **Low, Medium Low, Medium, Medium High** and **High**.
3. Press  to turn **Oscillation** on/off. The default oscillation range is 90°. 180° Panoramic Oscillation® range, press and hold oscillation button for 3 seconds. The green LED will flash when oscillation angle has successfully been changed.

**Note:** After unit is unplugged and then plugged in again, the unit will oscillate until it locates its "default" position centered between the two front legs.

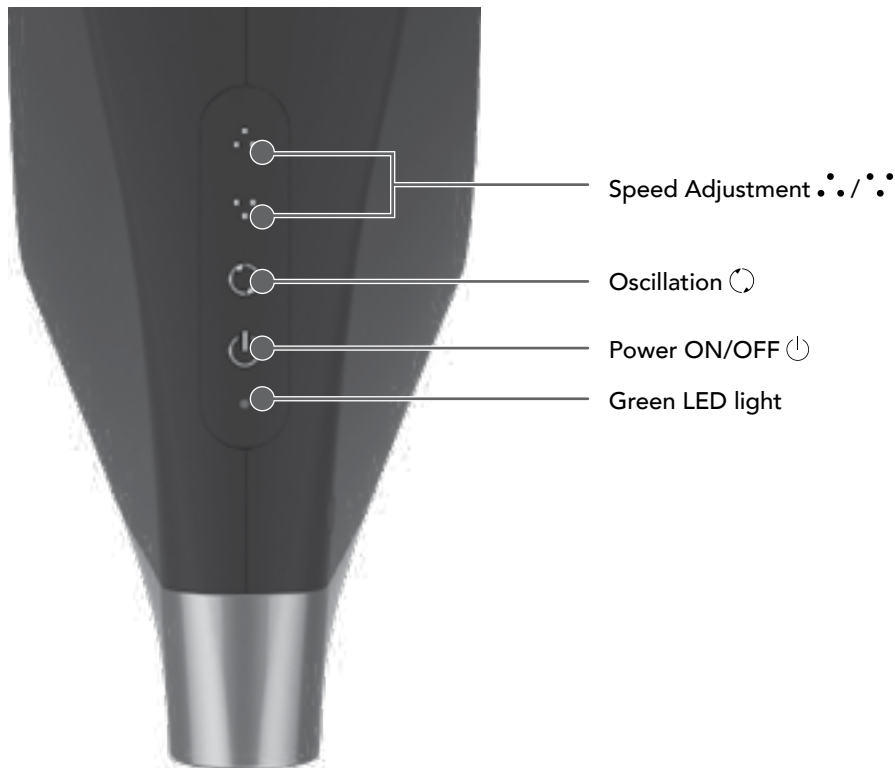

# REMOTE CONTROL

## Remote Functions

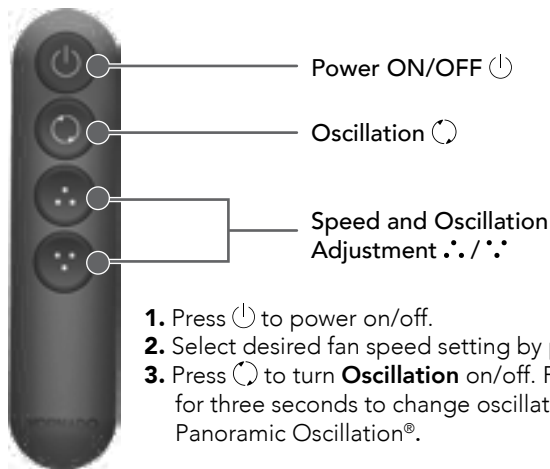

1. Press to power on/off.
2. Select desired fan speed setting by pressing or .
3. Press to turn **Oscillation** on/off. Press and hold for three seconds to change oscillation angle to 180° Panoramic Oscillation®.

## Remote Setup

The remote that comes with your unit is paired and ready to use out of the box. If you need to pair a remote, follow these steps:

1. Plug the unit in, but do not press to turn unit on.
2. Remove pull tab completely from the remote.
3. Press on the unit. The green LED will begin flashing.
4. Press and hold on remote for 3 seconds.
5. The green LED will stop flashing when remote has been successfully paired.

## Battery Installation & Replacement

Your remote includes (1) coin style CR2032 3V battery. Battery comes pre-installed. Remove battery pull tab before first use. Pre-installed battery has a one-year life expectancy (dependent on use) after pull tab has been removed from remote.

1. For battery replacement, the remote requires one coin style CR2032 3V battery. Always use the correct size and grade of battery for this product.
2. To replace battery, open battery door on the back side of the remote control (you will need to loosen the small screw on door using a #1 Phillips screwdriver). If necessary, clean the battery contacts and also those of the device prior to battery installation. Remove any plastic protection from the battery and place it in the remote with the + side facing out. Ensure the battery is installed correctly with regard to polarity. Replace the battery door and screw.

**Note:** Remove battery from the remote control when not in use for an extended period of time and always remove dead battery immediately and replace with fresh. Do not store dead battery in remote.

**WARNING:** This product contains a button battery. If swallowed, it could cause severe injury or death in just 2 hours. Seek medical attention immediately.

# CLEANING

**⚠️WARNING: To reduce the risk of electrical shock and injury to persons, power off and unplug the circulator before cleaning.**

Your fan will need regular cleaning. The fan has no user serviceable parts inside and cannot be opened for cleaning. Never clean the product in any manner other than instructed in this owner's guide.

- 1.** Power off and unplug the unit prior to cleaning.
- 2.** Dust or wipe the fan with a damp cloth.
- 3.** Use the brush attachment on your household vacuum cleaner to vacuum any accumulated dust.

**Note:** The motor is permanently lubricated and requires no oiling.

# TROUBLESHOOTING

Problem	Possible Cause and Solution
Unit fails to power on.	Unit is not plugged in. Plug Power Cord into electrical outlet.
	Unit is damaged or in need of repair. Cease usage and unplug. Contact Consumer Service for assistance.
	Plug fuse has blown. To replace the fuse, see User Servicing Instructions in the IMPORTANT SAFETY INSTRUCTIONS booklet.
Unit is not producing sufficient amount of air.	Air speed setting is too low. Adjust to a higher speed setting.
	Allow the unit to fully circulate the air throughout the room, this may take several minutes.
	Ensure all air inlets and outlet grille are unobstructed.
Remote Control is not working.	The battery is dead. Replace with new CR2032 3V battery. Refer to REMOTE CONTROL - Battery Replacement for instructions.
	Remote has not been successfully paired. Refer to REMOTE SETUP for instructions.
Unit fails to oscillate or oscillate to full range.	Ensure oscillation is enabled. Press  on unit or remote.
	Ensure the space around the unit is free from obstructions.

# WARRANTY

5 Year Satisfaction Guaranteed

We're Here To Help

800.234.0604 | [vornado.com](http://vornado.com) | [help@vornado.com](mailto:help@vornado.com)

---

Vornado Air LLC ("Vornado") warrants to the original consumer or purchaser this Vornado® Circulator ("Product") is free from defects in material or workmanship for a period of five (5) years from the date of acquisition. If any such defect is discovered within the warranty period, Vornado, at its discretion, will repair or replace the Product at no cost.

For warranty service: Call 1-800-234-0604 or email [help@vornado.com](mailto:help@vornado.com) to obtain a Return Authorization ("RA"). Please have or include your Product's model number and serial number, as well as your name, address, city, state, zip code, e-mail, and phone number when contacting Vornado for warranty service. To file a contactless warranty claim, visit [vornado.com/contact-us](http://vornado.com/contact-us).

This warranty does not apply to defects resulting from abuse of the Product, modification, alteration, mishandling, improper maintenance, commercial use or repair or service of the Product by anyone other than Vornado; damages which occur in shipment or are attributed to acts of God. Improper product use, which includes using an external device that alters or converts the voltage or frequency of electricity, or shipping a Vornado product to a country not intended for use will void all warranties. Any unauthorized product modification, repair by unauthorized repair center, or use of non-approved replacement parts is not recommended and any consequences will not be covered by support services or product warranties. The product warranty will be honored only on models

that are being used in the country intended. REPAIR OR REPLACEMENT AS PROVIDED UNDER THIS WARRANTY IS THE EXCLUSIVE REMEDY OF THE CONSUMER. VORNADO SHALL NOT BE LIABLE FOR ANY INCIDENTAL OR CONSEQUENTIAL DAMAGES FOR BREACH OF ANY EXPRESS OR IMPLIED WARRANTY ON THIS PRODUCT. EXCEPT TO THE EXTENT PROHIBITED BY APPLICABLE LAW, ANY IMPLIED WARRANTY OF MERCHANTABILITY OR FITNESS FOR A PARTICULAR PURPOSE ON THIS PRODUCT IS LIMITED IN DURATION TO THE DURATION OF THIS WARRANTY. Some states do not allow the exclusion or limitation of incidental or consequential damages, or allow limitations on how long an implied warranty lasts, so the above limitations or exclusions may not apply to you. This warranty gives you specific legal rights, and you may have other rights that vary from state to state. The manufacturer assumes no responsibility for damage caused by failure to follow these instructions or improper product use. Any such actions will invalidate the product warranty.

All company names and product names are trademarks of their respective owners. © All rights reserved. All technical information, data, and instructions for the installation, connection, and operation contained in these instructions for use correspond to the latest available information at time of printing. The contents of this manual may differ slightly from the actual product. Observe any additional supplements.



Designed, engineered and supported in Andover, KS

© 2026 Vornado Air LLC Andover, KS 67002 Specifications subject to change without notice. Vornado® is a trademark owned by Vornado Air LLC.

Esperamos que  
este producto  
sea perfecto.

Si no lo es,  
ayúdenos a  
corregirlo.

vornado.com  
800-234-0604  
help@vornado.com

# CONTENIDO

Soporte del Producto .....	16	Control Remoto .....	22
Características.....	19	Limpieza .....	23
Primeros Pasos.....	20	Resolución De Problemas .....	24
Cómo Usar .....	21	Garantía.....	25

# SOPORTE DEL PRODUCTO

Para Modelo STRATA

## LEA Y GUARDE TODAS LAS INSTRUCCIONES IMPORTANTES DE SEGURIDAD

Las Instrucciones importantes de seguridad incluidas con este producto contienen información relevante para múltiples productos Vornado. Se incluyen instrucciones específicas para varios tipos de productos. Consulte la lista a continuación para conocer los tipos de productos que pertenecen a su modelo específico. **A menos que se indique lo contrario, todo el contenido no especificado se considera información importante para todos los modelos Vornado y debe consultarse independientemente del modelo.** Consulte [www.vornado.com](http://www.vornado.com) para ver, descargar e imprimir la versión más reciente de estas instrucciones.

### TIPO(S) DE PRODUCTO(S) DEL MODELO STRATA:

- Unidad de piso
- Unidad con enchufe polarizado
- Unidad con enchufe con fusible (protección contra sobrecarga)
- Unidad con dispositivo de seguridad



INSTRUCCIONES  
IMPORTANTES DE  
SEGURIDAD MÁS  
ACTUALES



GUÍA DIGITAL DE USO Y  
CUIDADO

Para obtener más ayuda, soporte del producto o reemplazo de piezas, póngase en contacto con el Servicio al Consumidor de Vornado:  
**800-234-0604 | [help@vornado.com](mailto:help@vornado.com) | [vornado.com](http://vornado.com)**

## **Declaración de cumplimiento de la FCC**

**NOTA:** Este equipo ha sido evaluado y se determinó cumple con la Parte 15 de las Reglas de la FCC. El funcionamiento está sujeto a las dos condiciones siguientes: (1) este dispositivo no puede causar interferencias perjudiciales, y (2) este dispositivo debe aceptar cualquier interferencia recibida, incluidas las interferencias que pueden causar un funcionamiento no deseado.

Este equipo ha sido evaluado y se determinó que cumple con los límites de un dispositivo digital Clase B en virtud del Apartado 15 de las Normas FCC. Estos límites están diseñados para proporcionar una protección razonable contra la interferencia nociva en una instalación residencial. Este producto genera, utiliza y puede irradiar energía de radiofrecuencia y, si no se instala y utiliza de acuerdo con las instrucciones, puede causar interferencia nociva en las comunicaciones de radio.

Sin embargo, no se garantiza que la interferencia no se producirá en una instalación particular. Si este producto causa interferencia nociva en la recepción de radio o televisión, lo que puede determinarse por el encendido y apagado del producto, se le aconseja al usuario que intente corregir la interferencia de la siguiente forma:

- Reoriente o reubique la antena de recepción.
- Aumente la distancia entre el equipo y el receptor.
- Conecte el equipo en el tomacorriente de un circuito diferente al cual está conectado el receptor.
- Póngase en contacto con el Servicio al Cliente de Vornado o consulte al distribuidor o un técnico experimentado en radio/TV para recibir ayuda.

Cambios o modificaciones a esta unidad no aprobados por la parte responsable de cumplimiento podrían anular la autoridad del usuario para operar el producto.

## **Declaración de conformidad de la FCC del proveedor**

Identificador único: Vornado Modelo STRATA

Parte responsable: Vornado Air LLC

Dirección postal: 415 E. 13th St., Andover, KS 67002

Contacto: [www.vornado.com](http://www.vornado.com)

**Declaración de exposición a RF:** Este producto cumple con el límite de exposición a RF de la FCC establecido para un entorno no controlado y es seguro para la operación prevista como se describe en este manual.

**Este producto incluye un control remoto que contiene una pila de botón CR2032 reemplazable (3V).**

## **⚠️ ADVERTENCIA**

- **PELIGRO DE INGESTIÓN:** Este producto contiene una pila de botón o una pila moneda.
- En caso de ingestión puede producirse la **MUERTE** o lesiones graves.
- La ingestión de una pila de botón o pila moneda puede provocar **quemaduras químicas internas** en tan solo **2 horas**.
- **MANTENGA** las pilas nuevas y usadas **FUERA DEL ALCANCE de los NIÑOS**.
- **Busque atención médica inmediata** si se sospecha que se ha tragado o insertado una pila en cualquier parte del cuerpo.



- Llame a un centro local de control de intoxicaciones para obtener información sobre el tratamiento. Si cree que las pilas pueden haber sido ingeridas o colocadas dentro de cualquier parte del cuerpo, busque atención médica inmediata. En EE. UU., llame al Centro Nacional de Control de Intoxicaciones al 1-800-222-1222 o al 202-625-3333.
- Incluso las pilas usadas pueden causar lesiones graves o la muerte. Las pilas nuevas y usadas pueden causar lesiones. Mantenga las pilas (o baterías) nuevas y usadas fuera del alcance de los niños.
- Asegure siempre por completo el compartimento de las pilas. Si el compartimento de las pilas no cierra de

forma segura, deje de utilizar el producto, retire las pilas y manténgalas fuera del alcance de los niños.

- Asegúrese de que las pilas estén instaladas correctamente según la polaridad (+ y -).
- No mezcle pilas viejas y nuevas, de diferentes marcas o tipos de pilas, como alcalinas, de zinc-carbono o recargables.
- No fuerce la descarga, la recarga, el desmontaje, el calentamiento por arriba de de 104°F / 40°C ni la incineración. De lo contrario, podrían producirse lesiones debido a descargas, fugas o explosiones que provoquen quemaduras químicas.
- Las pilas no recargables no deben recargarse.
- Retire y recicle o deseche inmediatamente las pilas usadas de acuerdo con la normativa local y manténgalas fuera del alcance de los niños. NO deseche las pilas en la basura doméstica ni las incinere.
- **DESECHO DE LAS PILAS:** Deseche las pilas de acuerdo con las leyes y normas locales de su región y manténgalas fuera del alcance de los niños. Algunas pilas pueden ser recicladas y aceptadas para su desecho en un centro de reciclaje local. **NO ARROJE LAS PILAS AL FUEGO. LAS PILAS PUEDEN EXPLOTAR O TENER FUGAS.**
- Retire y recicle o deseche inmediatamente las pilas de los equipos que no se utilicen durante un período prolongado de acuerdo con la normativa local.

## **CONSERVE ESTAS INSTRUCCIONES**

# CARACTERÍSTICAS

## Controles Sensibles al Tacto

Controles simples con un diseño impecable

## Múltiples Velocidades

5 velocidades para cada nivel de confort

## Oscilación Ajustable

90° o 180° flujo de Panoramic Oscillation®  
(Oscilación panorámica)

## Salida de aire

Diseño de protección de dedos

**⚠️ ADVERTENCIA** - Peligro de asfixia.  
Mantenga las piezas pequeñas fuera del alcance de los niños y las mascotas.

## Patas de Silicona

Se agregaron patas que no dejan marca para una mayor estabilidad



## Entrada de Aire

Diseño de protección de dedos

## Motor de CC

Silencioso y de bajo consumo



## Control Remoto

Comodidad al alcance de sus manos.

*Cuando no se utilice, el mando a distancia puede guardarse magnéticamente en las rejillas metálicas laterales.*

# PRIMEROS PASOS

Ensamblaje de la Base y des las Patas Se requiere un destornillador. 



Base

Patas (4)

Placa Base

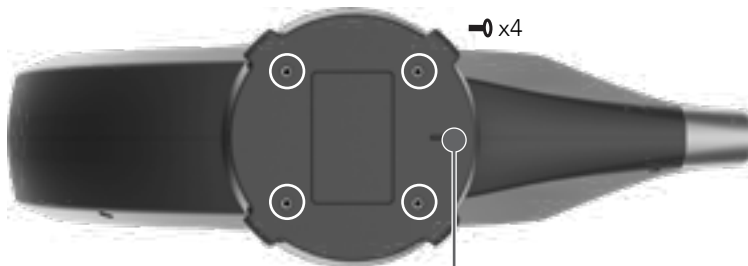





→ x4

Clavija de Alineación

1. Coloque la unidad horizontalmente sobre una superficie suave para evitar rayones.
2. Quite la placa base.
3. Inserte una pata en la ranura. Repita la operación hasta que haya introducido las cuatro patas.  
*Las patas son universales y pueden encajar en cualquier ranura.*
4. Alinee la placa base con la parte inferior de la unidad. Hay una clavija de alineación ubicada en la parte inferior de la unidad y una cavidad de alineación en la placa base. Para garantizar un ensamblaje correcto, coloque la placa base en la parte inferior de la unidad con la clavija y la cavidad alineados.
5. Sujete la placa base con los cuatro tornillos suministrados (incluidos en la bolsa con este manual).

 **ADVERTENCIA** - Peligro de asfixia. Mantenga las piezas pequeñas, como los tornillos, fuera del alcance de los niños y las mascotas.

# CÓMO USAR

1. Toque  para encender. Cuando la unidad está encendida, el LED verde se ilumina.
2. Seleccione la velocidad deseada del ventilador pulsando  para aumentar la velocidad del ventilador o  para disminuir la velocidad del ventilador. Las velocidades son **baja**, **media baja**, **media**, **media alta** y **alta**.
3. Presione  para activar y desactivar la **Oscilación**. El rango de oscilación por defecto es de 90°. Para activar el rango de Panoramic Oscillation® (Oscilación panorámica) de 180°, mantenga pulsado el botón de oscilación durante 3 segundos. El LED verde parpadeará cuando se haya cambiado correctamente el ángulo de oscilación.

**Nota:** Después de desenchufar y volver a enchufar la unidad, la unidad oscilará hasta ubicar su posición "predeterminada" centrada entre las dos patas delanteras.

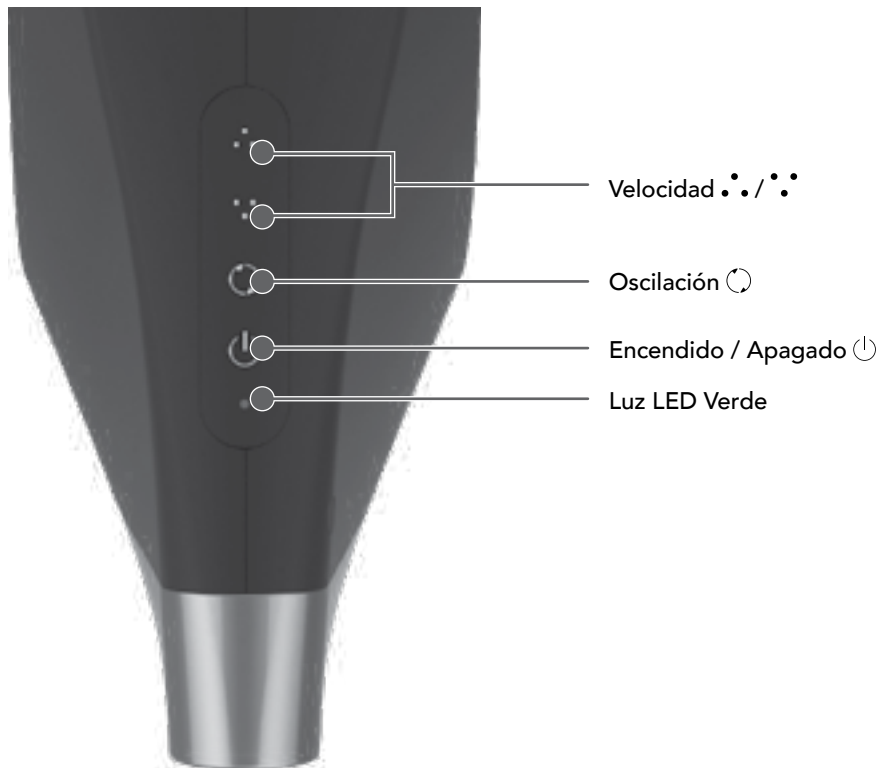

# CONTROL REMOTO

## Funciones Remotas

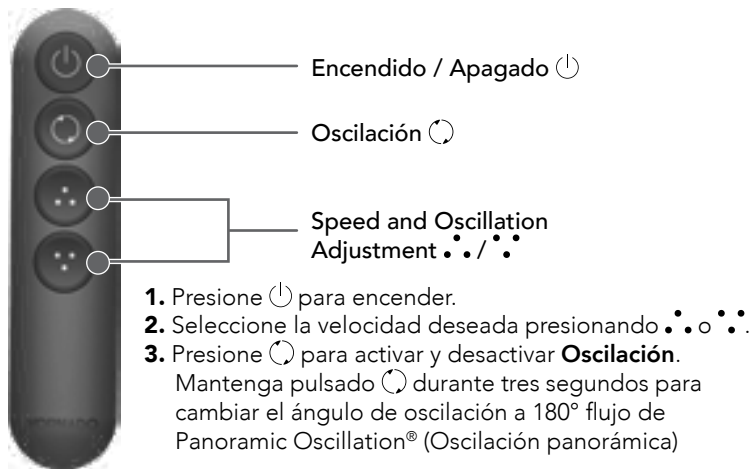

## Configuración de Control Remoto

El mando a distancia que viene con su unidad está emparejado y listo para usar nada más sacarlo de la caja. Si necesita emparejar un mando a distancia, siga estos pasos:

1. Conecte la unidad, pero no presione para encenderlo.
2. Retire completamente la lengüeta del control remoto.
3. Presione en la unidad. El LED verde comenzará a parpadear.
4. Presione y mantenga presionado en el control remoto durante 3 segundos.
5. El LED verde dejará de parpadear cuando el mando a distancia se haya emparejado correctamente.

## Cambio de Batería

Su remoto incluye (1) moneda estilo CR2032 3V batería. La batería viene preinstalada. Retire la lengüeta de la batería antes del primer uso. Se espera que la batería preinstalada dure un año (según el uso) después de quitar la lengüeta del control remoto.

1. Para cambiar la pila, el control remoto lleva una pila CR2032 3V de tipo moneda. Siempre use el tamaño y la clasificación correctos de pila para este producto.
2. Para cambiar la pila, abra la tapa del compartimiento de la pila en la parte posterior del control remoto (deberá aflojar el pequeño tornillo de la tapa del compartimiento con un destornillador Phillips N.º 1). Si fuese necesario, limpie los contactos de la pila y también los del dispositivo antes de colocar la pila. Quite el protector plástico de la pila y colóquela en el control remoto con el lado + hacia afuera. Asegúrese de colocar correctamente la pila en relación con la polaridad. Coloque la tapa del compartimiento de la pila y atornille.

**Nota:** Quite la pila del control remoto cuando no lo usará durante un periodo prolongado de tiempo y siempre quite la pila agotada inmediatamente y reemplácela por una pila nueva. No guarde la pila agotada en el control remoto.

**ADVERTENCIA:** Este producto contiene una pila de botón. Si se ingiere, podría causar lesiones graves o la muerte en solo 2 horas. Busque atención médica de inmediato.

# LIMPIEZA

 **ADVERTENCIA:** Para reducir el riesgo de descarga eléctrica y lesiones a personas, apague y desenchufe la torre antes de limpiarla.

Su ventilador necesitará limpieza regular. El ventilador no tiene piezas reparables en su interior y no puede abrirse para limpiarlo. Nunca limpie el producto de alguna manera que no sean las descritas en esta guía de propietario.

1. Apague y desenchufe la unidad antes de la limpieza.
2. Sacuda o limpie el ventilador con un paño húmedo.
3. Utilice el accesorio de cepillo de su aspiradora hogareña para eliminar el polvo acumulado.

**Nota:** El motor está permanentemente lubricado y no requiere ser aceitado.

# RESOLUCIÓN DE PROBLEMAS

Problema	Posible Causa y Solución
El artefacto no se enciende.	La unidad no está enchufada. Enchufe el cable de alimentación en el tomacorriente eléctrico.
	La unidad está dañada o necesita reparación. Suspenda el uso y desenchúfela. Comuníquese con el servicio de atención al cliente para obtener asistencia.
	El fusible del enchufe se fundió. Para reemplazar el fusible, consulte las Instrucciones de servicio del usuario en el folleto INSTRUCCIONES DE SEGURIDAD IMPORTANTES.
La unidad no produce una cantidad de aire suficiente.	La configuración de velocidad del aire es demasiado baja. Ajústela a una configuración de velocidad más alta.
	Permita que la unidad haga circular por completo en toda la habitación; esto puede tomar varios minutos.
	Verifique que las entradas de aire y la rejilla de salida no estén obstruidas.
El control remoto no funciona.	La batería está muerta. Cámbiela por una batería nueva CR2032 3V. Consulte la sección CONTROLES – Batería del control remoto para recibir instrucciones.
	El control no se ha emparejado correctamente. Consulte la sección CONFIGURACIÓN DE CONTROL REMOTO para ver las instrucciones.
La unidad no oscila o no oscila de manera completa.	Asegúrese de que la oscilación esté activada. Presione  en la unidad o en el control remoto.
	Asegúrese de que el espacio alrededor de la unidad esté libre de obstrucciones.

# GARANTÍA

Satisfacción garantizada por 5 años

Estamos Aquí Para Ayudar  
800.234.0604 | [vornado.com](http://vornado.com) | [help@vornado.com](mailto:help@vornado.com)

Vornado Air LLC ("Vornado") garantiza al consumidor o comprador original que este Circulador Vornado® ("Producto") estará libre de defectos de materiales o fabricación durante un periodo de cinco (5) años a partir de la fecha de adquisición. En caso de detectarse algún defecto de este tipo dentro del periodo de garantía, Vornado, a su discreción, reparará o reemplazará el Producto sin costo alguno.

Servicio de garantía, llame al 1-800-234-0604 o envíe un correo electrónico a [help@vornado.com](mailto:help@vornado.com) para obtener un formulario de Autorización de Devolución ("RA" por sus siglas en inglés). Cuando se comunique con Vornado por el servicio de garantía, tenga o incluya el número de modelo y número de serie del Producto, como también su nombre, dirección, ciudad, estado, código postal, e-mail, y número de teléfono. Para presentar un reclamo de garantía sin contacto, visite [vornado.com/contact-us](http://vornado.com/contact-us).

Esta garantía no se aplica a defectos generados por abuso del Producto, modificación, alteración, manipulación indebida, mantenimiento inadecuado, uso comercial o reparación o servicio del Producto por parte de una persona externa a Vornado, daños producidos durante el envío o atribuidos a hechos fortuitos. El uso inadecuado del producto, que incluye el uso de un dispositivo externo que altera o convierte el voltaje o la frecuencia de la electricidad, o el envío de un producto Vornado a un país donde su uso no está previsto invalidará todas las garantías. No se recomienda la modificación no autorizada del producto, la reparación realizada por un centro de reparaciones no autorizado, o el uso de repuestos no aprobados, y sus consecuencias no serán cubiertas por los servicios

de soporte o las garantías del producto. La garantía del producto tendrá validez solo para los modelos que se usan en el país previsto. LA REPARACIÓN O EL REEMPLAZO SEGÚN SE ESTABLECE EN VIRTUD DE ESTA GARANTÍA ES UN RECURSO EXCLUSIVO DEL CONSUMIDOR. VORNADO NO SERÁ RESPONSABLE DE LOS DAÑOS INCIDENTALES O INDIRECTOS PRODUCIDOS COMO CONSECUENCIA DEL INCUMPLIMIENTO DE UNA GARANTÍA EXPLÍCITA O IMPLÍCITA SOBRE ESTE PRODUCTO. SALVO QUE LA LEY APLICABLE LO PROHÍBA, LA VIGENCIA DE LA GARANTÍA IMPLÍCITA DE APTITUD O IDONEIDAD PARA UN FIN ESPECÍFICO DE ESTE PRODUCTO ESTARÁ LIMITADA A LA VIGENCIA DE ESTA GARANTÍA. Algunos estados no permiten la exclusión o limitación de los daños incidentales o indirectos, o limitaciones sobre la vigencia de una garantía implícita. Por ello, las limitaciones o exclusiones que se indican anteriormente pueden no aplicarse en su caso. Esta garantía le otorga derechos legales específicos, y usted puede tener otros derechos que varían entre un estado y otro. El fabricante no asume responsabilidad alguna por los daños causados por la falta de cumplimiento de estas instrucciones o el uso inadecuado del producto. Dichas acciones invalidarán la garantía del producto.

Los nombres de empresas y productos son marcas comerciales de sus respectivos propietarios. © Todos los derechos reservados. La información técnica, los datos y las instrucciones para la instalación, conexión y operación que contienen estas instrucciones de uso corresponden a la última información disponible al momento de la impresión. El contenido de este manual puede diferir ligeramente del producto real. Tenga en cuenta los suplementos adicionales.



Pensado y diseñado y respaldado en Andover, KS

© 2026 Vornado Air LLC. Andover, KS 67002 Especificaciones del producto sujetas a cambio sin previo aviso. Vornado® es marca registrada de Vornado Air LLC.







Vornado Air, LLC  
415 East 13th Street, Andover, Kansas 67002  
800.234.0604 | [vornado.com](http://vornado.com)